

PARTS LIST

FOR .30 ENGINE POWERED HELICOPTER

NEXUS 30

対応商品

ネクサス30SタイプS (No.21501)
NEXUS 30S TYPE S (No.21502T・No.21505T)
ネクサス30DタイプF (No.21504・No.21506)
NEXUS 30D TYPE F (No.21504T・No.21506T)

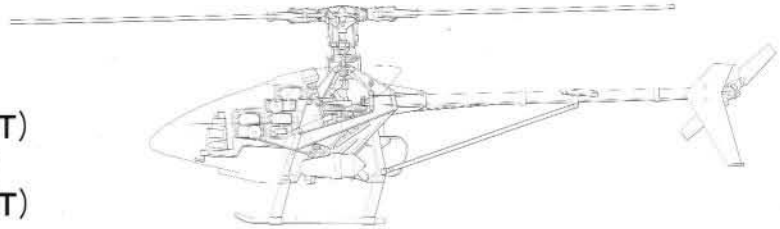

スペアパーツ
Spare Parts

凡例：無印は共通パーツ
Note: Parts with no mark can be used on all Nexus 30 helicopters.

S-S SタイプS用 for S TYPE S

D-F DタイプF用 for D TYPE F

S-S SタイプS用オプションパーツとして
使用できます。
Can be also used as optional parts on the
S Type S

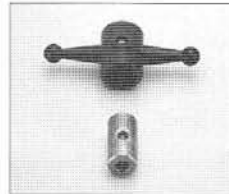

ヒラーコントロール
レバー
No.H3003 ●550
Hiller Control Lever
Set

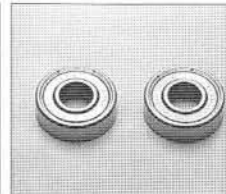

ブレードホルダー
ベアリング
No.H3006 ●1,000
Blade Holder
Bearing

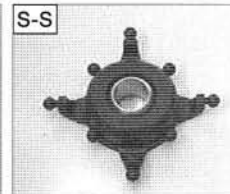

スワッシュプレート
No.H3012 ●2,500
Swashplate
Assembly



マストベアリング
No.H3016 ●1,000
Mast Bearing

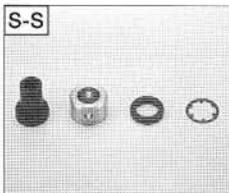

ピッチスライダー
(DX)
No.H3018 ●1,000
Pitch Slider Set



ワンウェイシャフト
No.H3020 ●500
Oneway Shaft

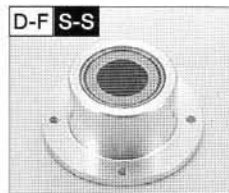

ワンウェイハウジング
(Brg入)
No.H3021 ●2,400
Oneway Housing

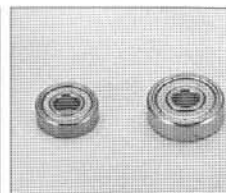

セカンダリーシャフト
ベアリング
No.H3034 ●1,000
Secondary Shaft
Bearing

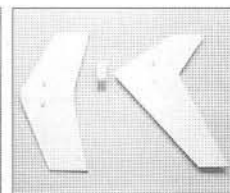

尾翼セット
No.H3039 ●700
Tail Wing Set

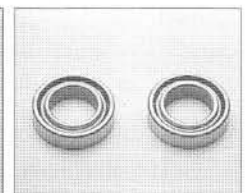

テールインプットギヤ
ベアリング
No.H3040 ●1,000
8 x 14 x 3.5mm
Bearing

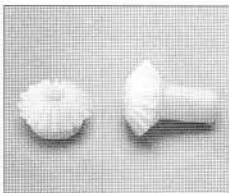

テールギヤ
No.H3041 ●600
Tail Gear Set

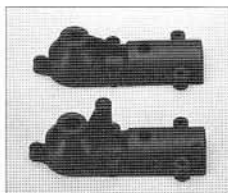

テールギヤケース
No.H3042 ●650
Tail Gear Case

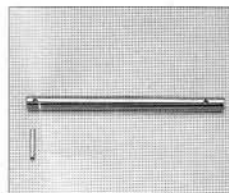

テールアウトプット
シャフト
No.H3043 ●700
Tail Output Shaft

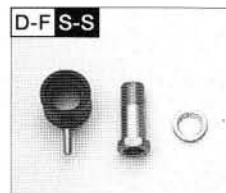

テールスライドリング
セット
No.H3045 ●700
Tail Slide Ring Set

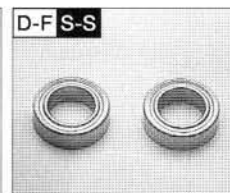

テールピッチ
スライドベアリング
No.H3048 ●1,000
Tail Pitch Slide
Bearing

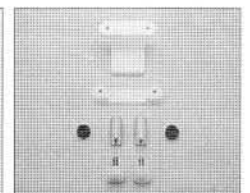

ボディキャッチセット
No.H3054 ●500
Body Catch Set

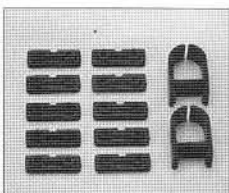

サーボセットプレート
No.H3055 ●400
Servo Mounting
Plate Set

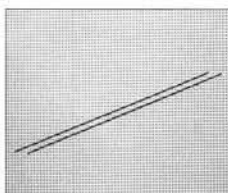

スタビライザーバー
No.H3063 ●750
Stabilizer Bar

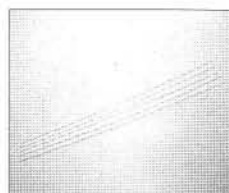

アンテナパイプ
No.H3064 ●300
Antenna Pipe

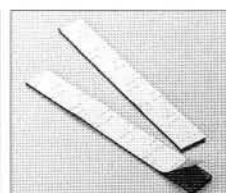

両面テープ
No.H3072 ●200
Double-sided Tape

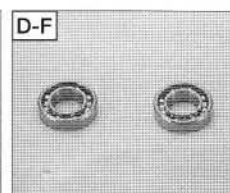

スタビライザーシー
ソーベアリング
No.H3101 ●1,000
6 x 12 x 3mm Ball
Bearing

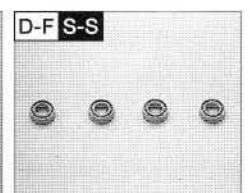

ミキシングレバー
ベアリング
No.H3103 ●2,200
3 x 6 x 2mm Ball
Bearing

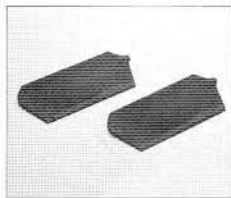

スタビライザー
ブレード
No.H3104 ●950
Stabilizer Blade

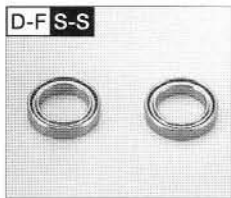

ピッチスライダー
ベアリング
No.H3106 ●800
10 x 15 x 3mm Ball
Bearing

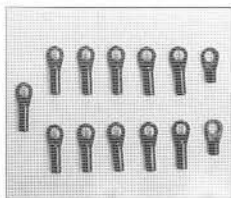

ロッドエンドセット
No.H3108 ●300
Rod End Set

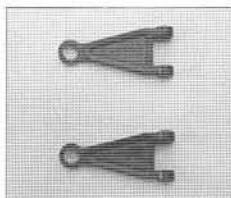

エレベーターリンク
No.H3110 ●100
Elevator Link

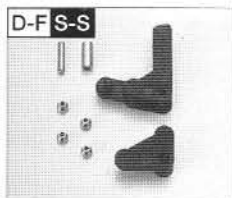

エルロンピッチレバ
ーセット (SR)
No.H3120 ●900
Aileron Pitch Lever
Set (SR)

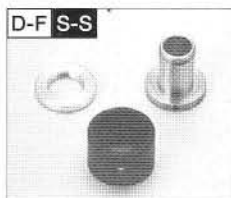

ピッチスライダーセ
ット (SR)
No.H3122 ●1,500
Pitch Slider Set (SR)

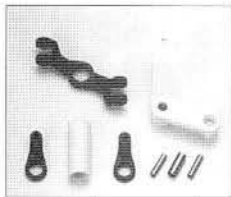

テールピッチレバ
ーセット (SR)
No.H3123 ●700
Tail Pitch Lever Set
(SR)

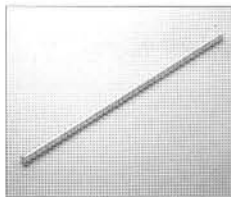

テールブーム (SR)
No.H3126 ●900
Tail Boom (SR)

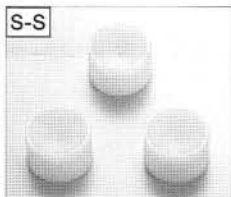

シャフトガイド 2mm
No.H3130 ●500
Shaft Guide (2mm)

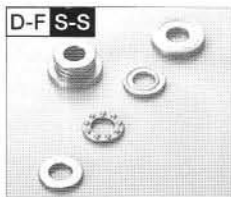

スラストベアリング
No.H3241 ●2,200
Thrust Bearing Set

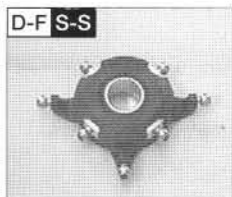

スワッシュプレート
(SX)
No.H3242 ●4,500
Swashplate (SX)

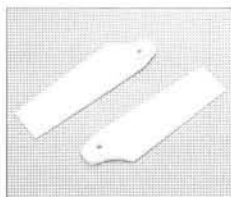

テールローター
(SX)
No.H3243 ●450
Tail Rotor (SX)

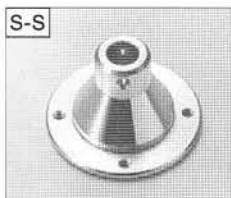

メインギヤハウジング
No.H3272 ●1,200
Main Gear Housing

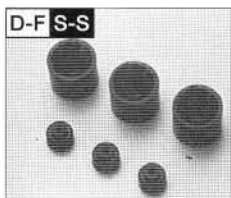

シャフトガイド(SR-X)
No.H3277 ●900
Shaft Guide

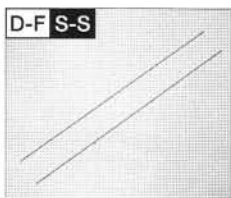

テールガイドパイプ
(SR-X)
No.H3278 ●800
Tail Guide Pipe (SR-
X)



スタビライザー
シーソー(F)
No.H3301 ●800
Stabilizer Seesaw
(F)



フェザリングシャフト
セット(F)
No.H3302 ●1,500
Feathering Shaft Set
(F)

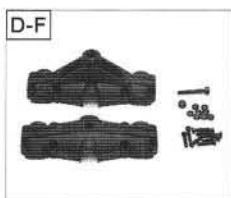

メインローターヘッ
ド(F)
No.H3303 ●800
Main Rotor Head (F)

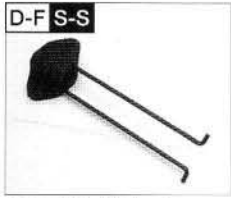

ミキシングベース
No.H3304 ●2,000
Mixing Base

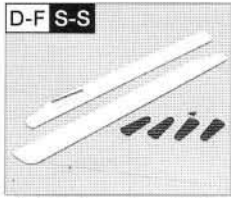

メインローター (4D)
No.H3305 ●3,800
Main Rotor (4D)



スターターベアリン
グケース
No.H3306 ●900
Starter Bearing Case



ミキシングレバ
ーセット(D)
No.H3307 ●1,800
Mixing Lever Set (D)

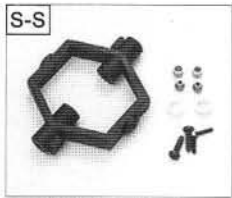

スタビライザーシー
ソー(S)
No.H3308 ●1,000
Stabilizer Seesaw
(S)



サイクリックレバ
ーリンク(L)
No.H3309 ●200
Cyclic Lever Link (L)

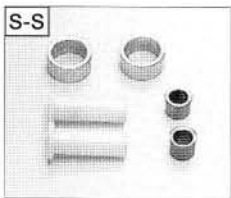

スペーサーセット(S)
No.H3310 ●500
Spacer Set (S)

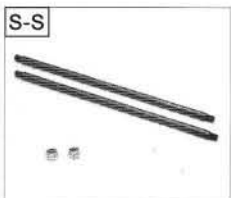

フェザリングシャフト
セット(S)
No.H3311 ●600
Feathering Shaft (S)

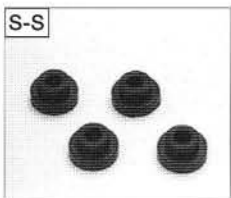

シーソーダンパー
No.H3312 ●400
Stabilizer Seesaw
Damper

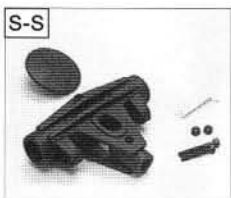

メインローターヘッ
ド(S)
No.H3313 ●900
Main Rotor Head (S)

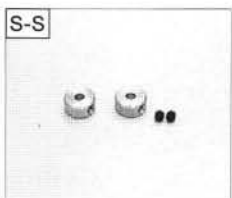

3mmストッパー
No.H3314 ●500
3mm Stopper

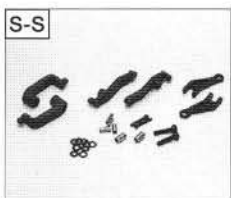

ミキシングレバ
ーセット(S)
No.H3315 ●900
Mixing Lever Set (S)

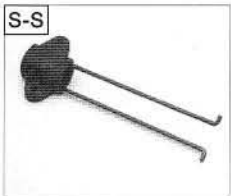

ミキシングベース
No.H3316 ●700
Mixing Base

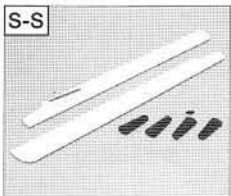

メインローター(4S)
No.H3317 ●2,900
Main Rotor (4S)

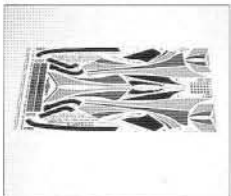

デカール
No.H3318 ●800
Decal

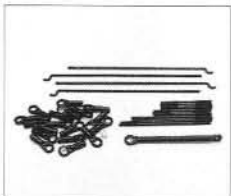

リンケージセット
No.H3319 ●1,200
Linkage Set



メインローター
グリップ
No.H3320 ●900
Main Rotor Grip



マスト
No.H3321 ●900
Mast

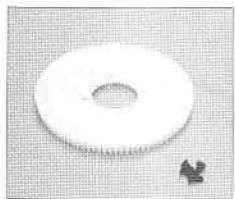

メインギヤ
No.H3322 ●600
Main Gear



ピッチロッドガイド
No.H3323 ●500
Pitch Rod Guide

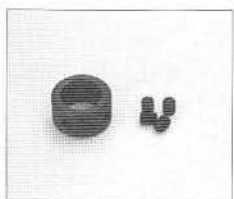

マストストッパー
No.H3324 ●500
Mast Stopper



メインフレーム
No.H3325 ●2,500
Main Frame

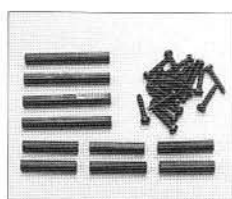

インサートナット
セット
No.H3326 ●500
Insert Nut Set

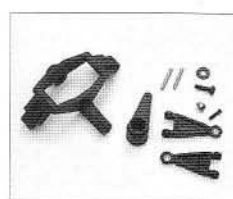

エレベーターアーム
No.H3327 ●600
Elevator Arm

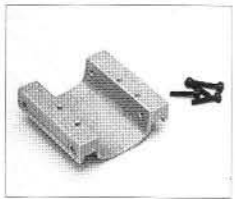

エンジンマウント
No.H3328 ●1,400
Engine Mount

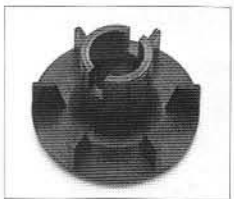

クーリングファン
No.H3329 ●1,200
Cooling Fan



クラッチシュー
No.H3330 ●1,500
Clutch Shoe



スターターシャフト
No.H3331 ●600
Starter Shaft

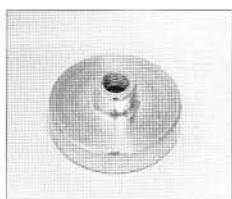

クラッチドラム
No.H3332 ●1,500
Clutch Drum

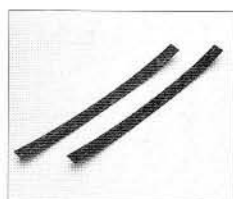

クラッチライニング
No.H3332-01 ●200
Clutch Lining

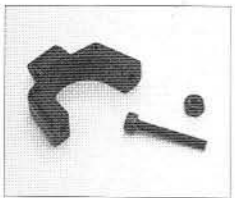

テールブラケット
No.H3333 ●300
Tail Bracket

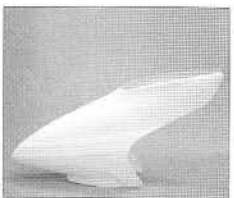

ボディ
No.H3334 ●2,600
Body (Nexus)

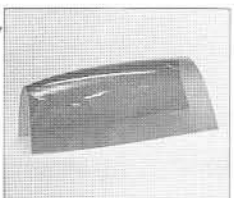

キャノピー
No.H3335 ●800
Canopy (Nexus)

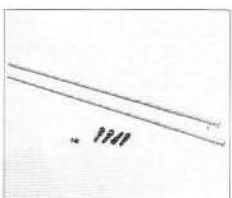

テールサポートパイプ
No.H3336 ●700
Tail Support Pipe

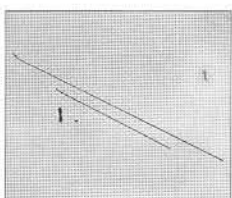

テールリンケージ
ロッドセット
No.H3337 ●700
Tail Linkage Rod Set

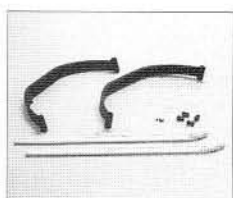

スキッドセット
No.H3338 ●1,600
Skid Set

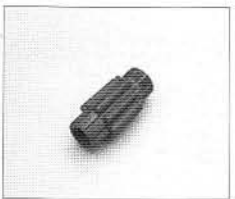

ドライブピニオンギヤ
No.H3339 ●1,500
Drive Pinion Gear



スターターコーン
セット
No.H3340 ●900
Starter Cone Set



ベベルピニオンギヤ
No.H3342 ●2,500
Bevel Pinion Gear

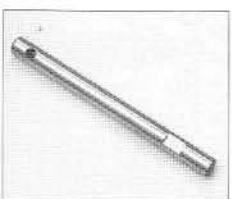

ベベルシャフト
No.H3343 ●600
Bevel Shaft



マストベアリング
ケースセット
No.H3344 ●500
Mast Bearing Case Set

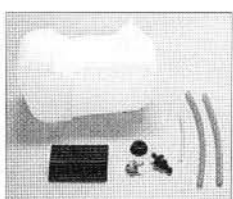

燃料タンクセット
(ネクサス)
No.H3345 ●1,000
Fuel Tank Set
(Nexus)



サーボフレーム
No.H3346 ●1,500
Servo Frame
(Nexus)



ロッドガイド
No.H3347 ●300
Rod Guide

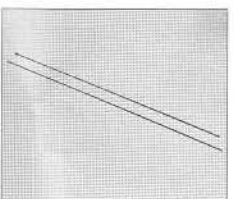

テールドライブ
シャフト
No.H3348 ●800
Tail Drive Shaft



エルロンピッチ
レバーセット(S)
No.H3349 ●800
Aileron Pitch Lever
Set (S)

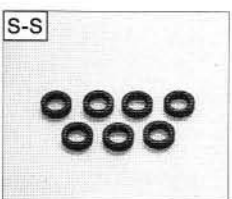

レバーブッシュ
No.H6028 ●300
Lever Bushing



テールドライブ
カップリング
No.H6034 ●500
Tail Drive Coupling



テールドライブ
ジョイント
No.H6047 ●500
Tail Drive Joint



テールセンターハブ
No.H6053R ●800
Tail Center Hub

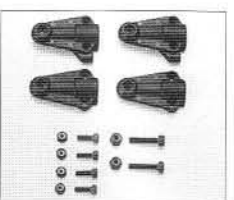

テールローター
グリップ
No.H6054 ●800
Tail Rotor Grip

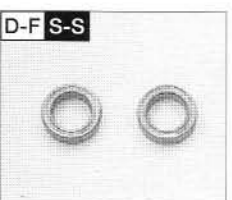

8x12x3.5mm ベアリング
No.PI15 ●700
8 x 12 x 3.5mm Ball
Bearing

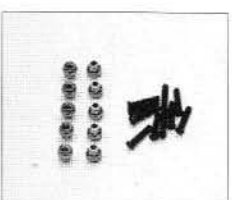

リンケージボール
No.Z8007 ●1,000
Linkage Ball



4mmドラッグボルト
No.1192 ●300
4mm Drag Bolt

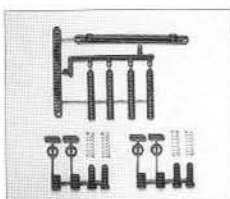

クイック
ボディマウント
No.1806 ●380
Quick Body Mount

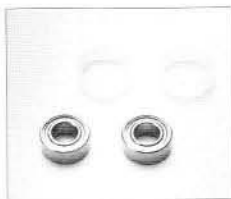

5x10x4mm ベアリング
No.1901 ●700
5 x 10 x 4mm Ball
Bearing



32用アジャスタブル
マフラー
No.94542 ●1,500
Adjustable Muffler
(.32 engines)

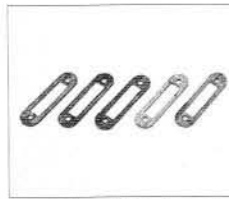

マフラーガスケット
No.94542A ●300
Muffler Gasket

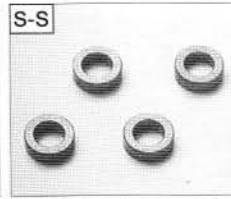

テールピッチスライド
メタル
No.96381 ●400
Tail Pitch Slide Metal
Bushing

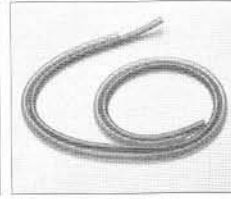

カラーシリコンチューブ
No.1790 ●400
Color Silicone Tube

オプション パーツ Optional Parts

凡例: 無印は共通オプション

S-S Sタイプ専用
Only for S Type S

D-F Dタイプ専用
Only for D Type F

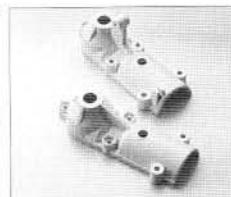

テールギアケース
(ホワイト)
H3042W ●650
Tail Gear Case
(White)

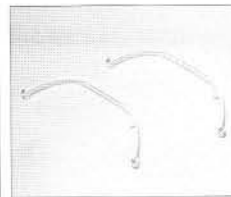

ブレース (ホワイト)
No.H3065W ●800
Brace (White)



カラード
トラッキングテープ
No.H3220 ●500
Colored Tracking
Tape

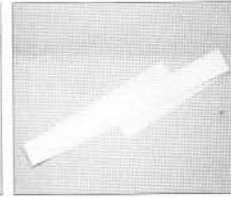

シュリンクチューブ
No.H3224 ●300
Heat-shrink Tube

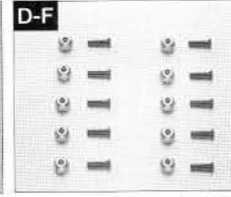

スペシャルリンケージ
ボール
No.H3236 ●1,000
Special Linkage Ball

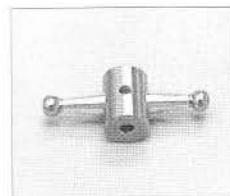

スペシャルヒラー
コントロールレバー
No.H3237 ●1,200
SP Hiller Control
Lever



スタビライザー
ブレード (SX)
No.H3239 ●1,200
Stabilizer Blade (SX)

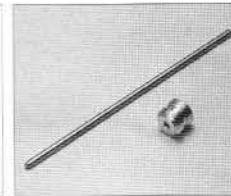

スターターシャフト
(ロングタイプ)
No.H3263 ●3,000
Starter Shaft
(oneway type)



テールブーム
(黒、SR)
No.H3266 ●1,300
Tail Boom
(Black, SR)

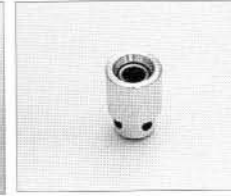

ワンウェイスターター
コーン
No.H3401 ●1,500
Oneway Starter
Cone

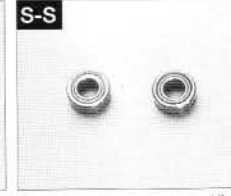

3x8x4mm ベアリング
No.96691 ●1,000
3 x 8 x 4mm Ball
Bearing

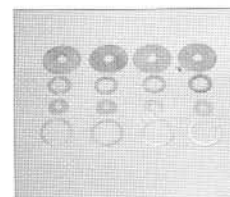

シムセット
No.BS53 ●350
Shim Set

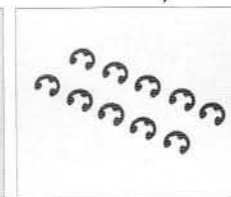

Eリング (E2.0)
No.1381 ●150
E-ring (E2.0)



燃料フィルター
No.1876 ●1,000
Fuel Filter



燃料フィルター (M)
No.39308 ●1,000
Fuel Filter (M)



エキュレイユボディ
セット (塗装済)
No.H3901 ●34,800
Ecureuil Body Set
(pre-painted)

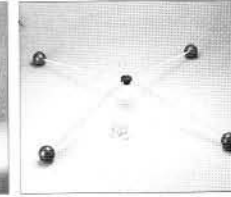

トレーニング
セーフティバー30用
No.56300 ●3,500
Training Safety Bar
(.30 engine)

“ZEAL” オプション パーツ Optional Parts “ZEAL”

凡例: 無印は共通オプション

S-S Sタイプ専用
Only for S Type S

D-F Dタイプ専用
Only for D Type F



HPスワッシュプレート
No.Z3004 ●8,000
HP Swashplate



HPテールドライブ
カップリング
No.Z3017 ●1,000
HP Tail Drive
Coupling



HPサイクリック
レバー
No.Z3020 ●3,800
HP Cyclic Lever



HP テールローター
グリップ
No.Z6008 ●5,500
HP Tail Rotor Grip



HPスタビサポーター
No.Z8008 ●3,000
HP Stabilizer
Support

始動用具 Engine Starting Equipment



KB500 燃料
No.6054 ●4,000
for Japanese market
only



KB500H 燃料
No.6059 ●4,000
for Japanese market
only



ブリッツスターター
No.1791 ●6,800
Blitz Starter



スーパーブリッツ
スターター
No.80570 ●8,500
Super Blitz Starter



ハンディースターター
No.80571 ●6,800
Handy Starter



ワンタッチ
プラグヒート (L)
No.96414 ●2,200
One-touch Plug
Heater



プラグヒート用
ニカド電池/充電器
セット
No.96413 ●3,200
for Japanese market only



スターティングBOXセット
No.80442 ●29,800
for Japanese market only
※スターター、プラグヒート、
電動燃料ポンプ、12V-6.5Ah
バッテリー/充電器のセット



シールドバッテリー
12V-6.5A
No.71481 ●6,000
Sealed Battery
12V-6.5A



シールドバッテリー用チ
ャージャー
No.72401A ●2,900
for Japanese market only



燃料ポンプ 12V
No.80443 ●2,900
Fuel Pump 12V

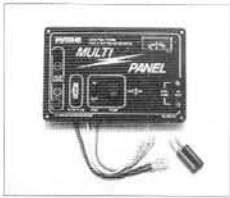

マルチパネル
No.80444 ●5,500
Multi Panel



ロッキングジグ/
レンチセット
No.80312 ●800
Locking Jig &
Wrench



アペックスファジー
ロジックデルタ
No.56435 ●6,800
for Japanese market only
※受信器用ニカドの充電に。

アクセサリ Accessories

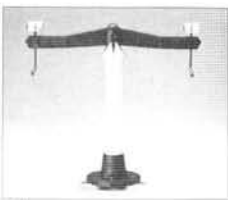

ブレード balancer
No.2161 ●3,200
Blade Balancer



シンクロメーター
No.80575 ●12,800
Synchro Meter



パーソナル
バンドモニター
各●6,000
Personal Frequency
Monitor

40MHz帯用
No.80591
72MHz帯用
No.80592
別売専用クリスタル
40MHz ●1,200
72MHz ●1,500



シリコンシール
No.96507 ●500
for Japanese market
only



ロックタイト
中強度 (ビス、ナット用)
No.94402 ●900
Loctite (medium)
for screws, nuts



ロックタイト
高強度 (ベアリング用)
No.94403 ●900
Loctite (strong)
for bearings

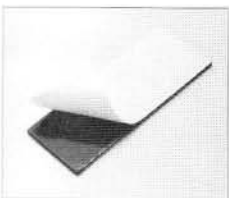

振動吸収シート
各●1,000
(3mm厚) No.96446
(5mm厚) No.Z8006
Vibration Absorption Sheet



LSSプライマー
No.1865 ●2,500
for Japanese market only



KYOSHO
カラースプレー
全26色
各●650
for Japanese market only



スペシャルテーパ
リーマー
No.80311 ●1,800
Special Taper
Reamer

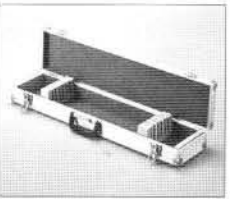

アルミローターケース
No.80541 ●8,000
Aluminum Main
Rotor Case



メインローター
ケース
No.H3205 ●900
Main Rotor Case



アルミツールBOX
No.80441 ●7,000
Aluminum Tool Box



ピットBOX
No.1776 ●6,800
Pit BOX

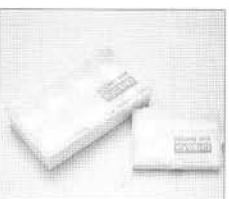

パーツBOX
(S)No.4137 ●150
(M)No.4138 ●300
Parts BOX



パワークリーナー
No.96405 ●800
for Japanese market
only



ファーストオレンジ
No.96407 ●400
for Japanese market
only

< EXPLODED VIEW >

※○内の数字は取扱説明書中のキーNoです。

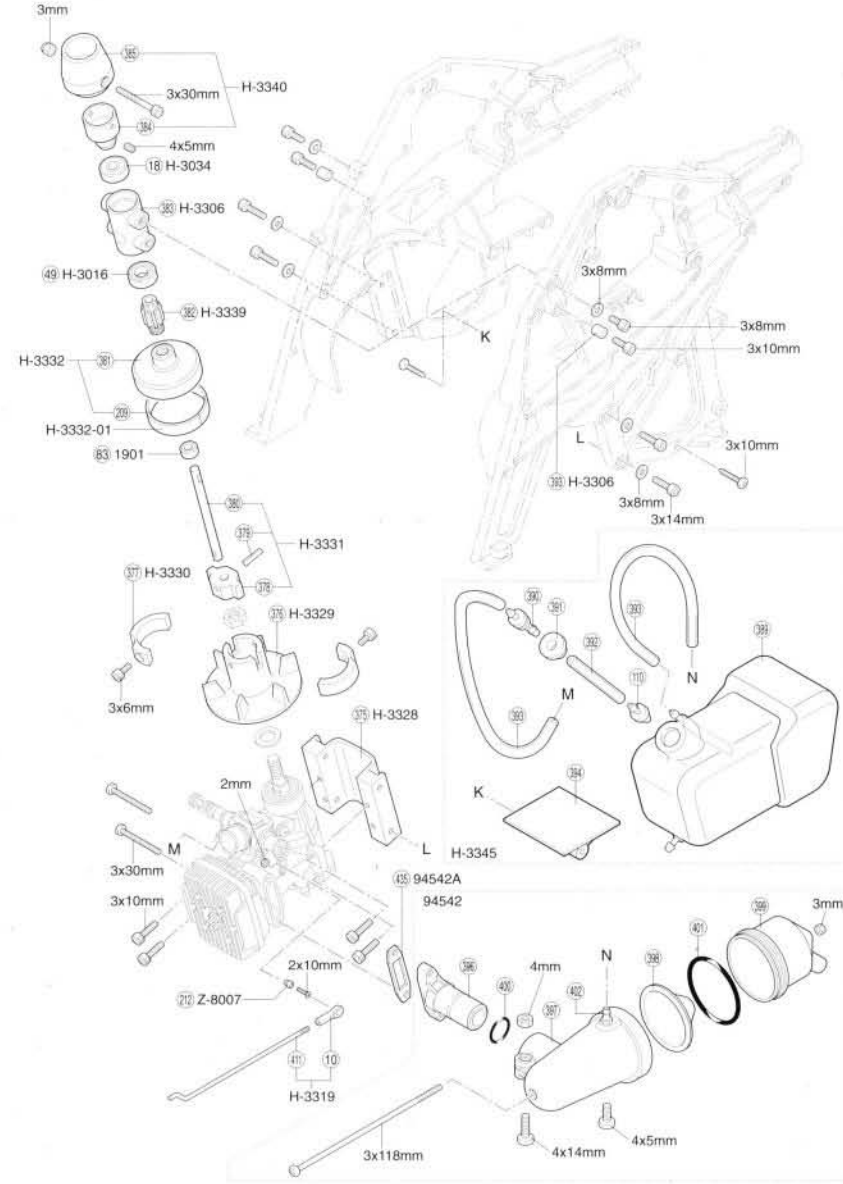
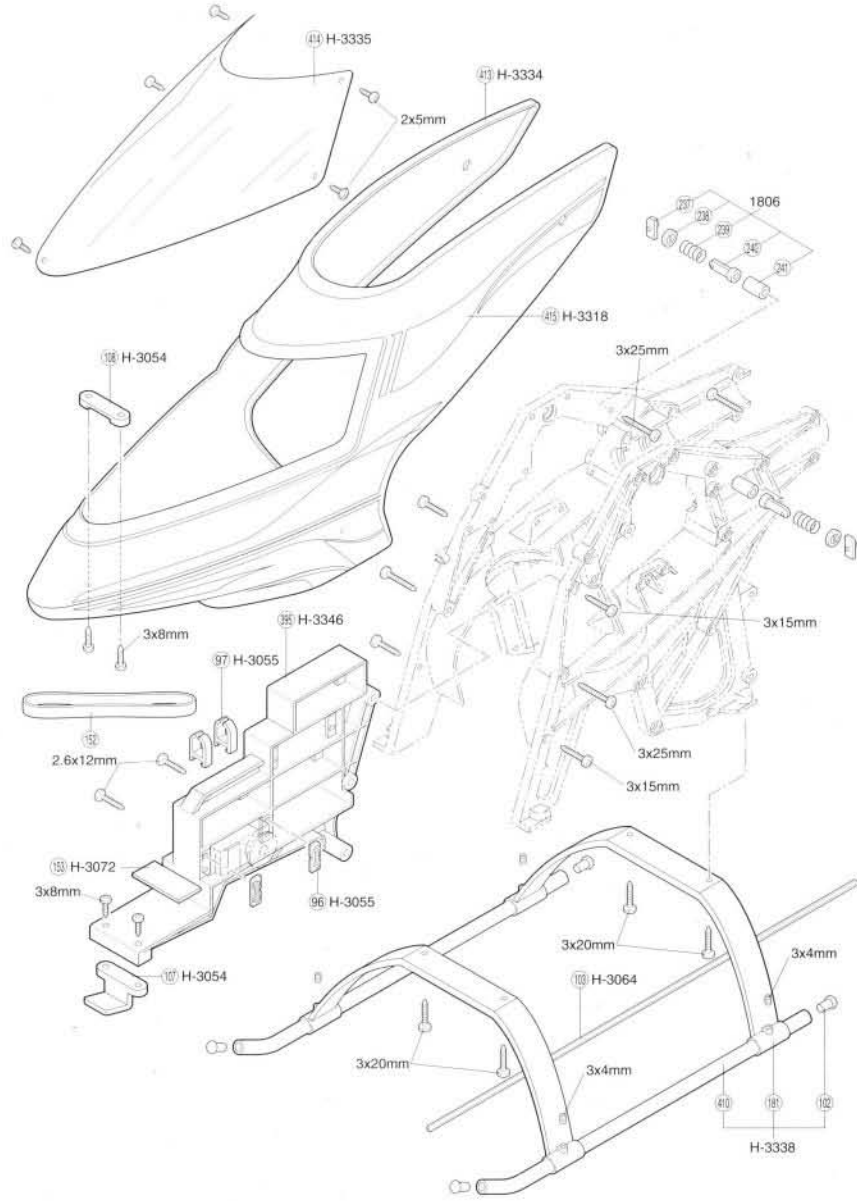

※リストに掲載されたパーツの適合機種については、キット付属の取扱説明書をご覧になるか、販売店にお問い合わせの上、ご確認ください。

■京商のパーツなら「パーツ直送便」での注文が便利! お申し込みはお近くの販売店でどうぞ。

京商株式会社 営業本部長 4グループ 〒243 神奈川県厚木市船子153
 ユーザー相談室 Tel.0462(29)4115 (受付時間:土・日・祝祭日を除くPM1:00~5:00)
 ※表示価格に消費税は含まれておりません。
 ※製品改良のため、予告なく仕様を変更する場合があります。