

イーグル フレイヤ パーツリスト No. 2/12

コード No. Cord No.	品名 Name of Parts	人数 Qty	価格(円) Price	備考 Remarks
0404-552	SX ブレードホルダー Brg.付 SX Blade holder with Bearing	1	2,000	スラストBrgは別途必要 Thrust bearing is necessary to purchase.
0404-711	WCスタビライザーバー WC Stabilizer ber	2	1,000	セットスクリュー M4X5 Set screw M4X5
0404-811	SSR-V ダンパーゴム #70 SSR-V Damper rubber #70	2	1,000	
0414-100	FFZ-II ロータヘッド Assy FFZ-II Rotor head Assembly	1	19,800	
0414-101	FFZ-II ヨーク FFZ-II Yoke	1	900	
0414-102	FFZ-II スピンドル FFZ-II Spindle	1	500	ネジ, FW付 with screw and FW
0414-103	FFZ-II スピンドルホルダー FFZ-II Spindle holder	2	700	
0414-104	FFZ-II センターハブ FFZ-II Center hub	1	2,800	Brg. 圧入済 Bearing pressed
0414-105	FFZ-II シーソー FFZ-II Seesaw	1	1,200	
0414-106	FFZ-II ミキシングアーム FFZ-II Mixing arm	2	500	
0414-107	FFZ-II スタビコントロールアーム FFZ-II Stabilizer control arm	2	700	ストッパー, ネジ付 with stopper and screw
0414-108	FFZ-II スタビブレード FFZ-II Stabilizer blade	2	1,800	ストッパー, ネジ付 with stopper and screw
0414-109	対称メインブレード L=660 Symmetrical main rotor blade L=660	2	6,000	ルートエンド, シュウシュクチューブ付 with root end and elastic tube
0414-110	ルートエンドセット (対称翼型用) Root end set (Symmetrical fin type)	2	800	ネジ付 with screw
2400-019	シュウシュクチューブ W=65 L=2M シロ Contract tube W=65 L=2M white	1	400	
2500-044	Brg. $\phi 8 \times \phi 16 \times 5 \text{ZZ}$	2	1,200	
2500-061	Brg. $\phi 4 \times \phi 9 \times 4 \text{ZZ}$	2	1,200	
2500-073	Brg. $\phi 4 \times \phi 8 \times 3 \text{FZZ}$	2	1,200	
2500-089	Brg. スラスト $\phi 7 \times 15$ Bearing thrust $\phi 7 \times 15$	2	1,200	
2500-090	Brg. $\phi 5 \times \phi 13 \times 4 \text{FZZ}$	2	1,200	
2505-007	M4ナイロンナット M4 nylon nut	10	200	
2506-030	FW 4X22X1T	4	800	(別売) (Not included.) グリップ厚12mm メインブレード用スペーサー These blade spacers (for main blade) are adjustment in order that the thickness of grip comes 12mm.
2506-035	FW 8X12X0.1T	10	400	
2506-041	FW 5X12X1.5T	5	600	
2511-018	クロスメンバー M2X63 ($\phi 5$ ボール付) Cross member M2X63 (with $\phi 5$ ball)	1	500	
2521-078	カラー 2.6X4X4F Coller 2.6X4X4F	2	500	
2521-080	カラー 2.6X4X12S Coller 2.6X4X12S	2	500	
2521-081	カラー 4 ϕ X5X6.5S Coller 4 ϕ X5X6.5S	2	500	
2521-085	カラー 3X5.2X2 Coller 3X5.2X2	2	500	
2521-086	カラー 12X15X5 Coller 12X15X5	2	500	
2525-002	EX $\phi 5$ ボール EX $\phi 5$ ball	5	1,000	キャップスクリュー M2X6付 with Cap screw M2X6
2530-012	ピボットボルト M5X4 Pibot bolt M5X4	2	400	
2531-001	セットスクリュー M3X3 Set screw M3X3	10	300	
2531-003	セットスクリュー M4X4 Set screw M4X4	10	300	
2532-021	キャップスクリュー M4X10 Cap screw M4X10	10	600	
2532-028	キャップスクリュー M2X8 Cap screw M2X8	10	800	
2532-030	キャップスクリュー M2.6X8 Cap screw M2.6X8	10	800	
2532-031	キャップスクリュー M2X6 Cap screw M2X6	10	800	
2532-044	キャップスクリュー M4X35 (焼入) Cap screw M4X35 (hardened)	2	400	
2532-049	キャップスクリュー M2.6X15CS Cap screw M2.6X15CS	10	800	
2534-022	タッピングスクリュー M3X14 2種 Tapping screw M3X14 type 2	10	200	
2539-009	ボタンプルット M5X10 Buttom bolt M5X10	2	300	
2539-020	ボタンプルット M4X14 Buttom bolt M4X14	2	300	

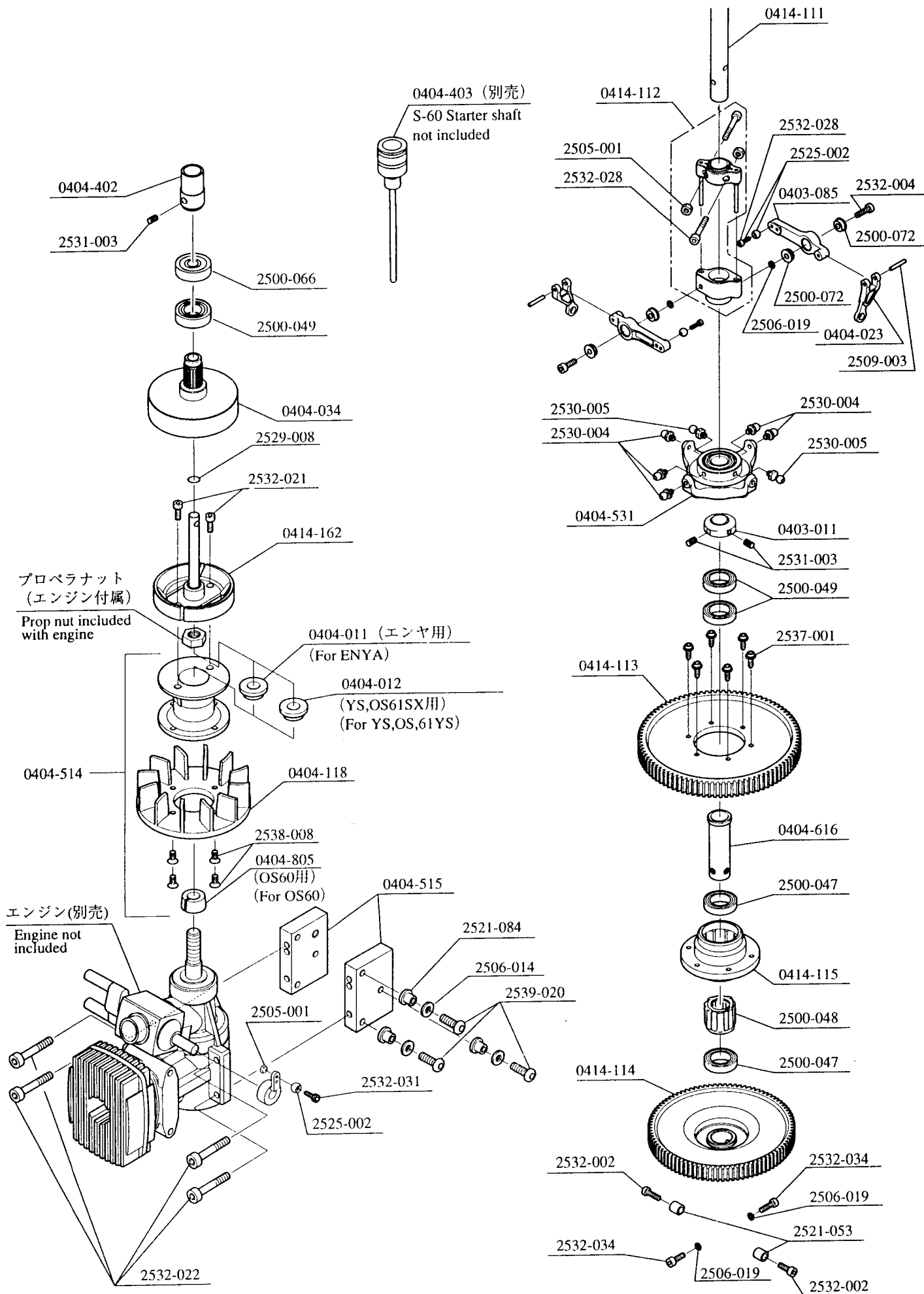

イーグル フレイヤ パーツリスト No. 4/12

コード No. Cord No.	品名 Name of Parts	人数 Qty	価格(円) Price	備考 Remarks
0403-011	マストロック Mast rock	1	300	
0403-085	JJ-85W型ウォッシュアウトコントロールアーム JJ-85 W-type wash-out control arm	2	350	
0404-011	スタータープーリー座金 エンヤ用 Starter pulley washer (for ENYA)	1	300	
0404-012	スタータープーリー座金 YS, OS61SX用 Starter pulley washer (for YS, OS, 61YS)	1	300	
0404-023	ラジアスアーム Radius arm	2	300	
0404-034	ギヤー付クラッチベル Clutch bell with gear	1	4,500	
0404-118	EXクーリングファン EX cooling fan	1	2,000	
0404-402	S-60スターターカップリング S-60 Starter coupling	1	2,000	ネジ付 Brg. 圧入済 with screw Bearing pressed
0404-403	S-60スターターシャフト S-60 Starter shaft	1	2,000	別売 S-60 Starter shaft not included
0404-514	SXスタータープーリーセット SX Starter pulley set	1	3,000	テーパーカーラー付 with taper collar
0404-515	SXエンジンブロック(R,L) SX engine block (R,L)	各1 each 1	1,800	
0404-531	SXスワッシュプレートセット SX swash plate set	1	4,500	ピボットボルト付 with pivot bolt
0404-616	オートロ駆動軸 Drive auto-rotation	1	2,800	
0404-805	SXテーパーカーラー (OS60用) SX Tepar collar (for OS60)	1	500	
0414-111	φ10メインマスト P=195 L=220 φ10 Main mast P=195 L=220	1	900	
0414-112	ウォッシュアウトブロックセット Wash-out block set	1式 1 set	1,000	スライド、ラジアスブロック Slide, radius block
0414-113	メインギヤ95T Main gear 95T	1	800	
0414-114	セカンドギヤ86T Second gear 86T	1	400	カラー、ネジ付 with collar and screw
0414-115	オートロケース Auto-rotation case	1	800	ネジ付 with screw
0414-162	軸付クラッチシュー Clutch shoe with shaft	1	3,000	
2500-047	Brg. φ12Xφ21X5ZZ	2	1,200	
2500-048	Brg. φ12X16L ワンウェイ Brg. φ12X16L one way	1	1,500	
2500-049	Brg. φ10Xφ19X5ZZ	2	1,200	
2500-066	Brg. φ6Xφ19X6ZZ	2	1,200	
2500-072	Brg. φ3Xφ7X3FZZ	2	1,200	
2505-001	M2ナット M2 nut	20	200	
2506-014	FWφ4焼入れ FWφ4 hardened	5	600	
2506-019	FW 3X4.5X0.5T	10	200	
2509-003	ニードルピン 2X11.8 Needle pin 2X11.8	2	300	
2521-053	カラー 3X5X4.1 Collar 3X5X4.1	2	300	
2521-084	カラー 4X5X4.5S Collar 4X5X4.5S	2	500	
2525-002	EX φ5ボール EX φ5 ball	5	1,000	セットスクリュー M2X6付 with Set screw M2X6
2529-008	Oリング SS060 O ring SS060	5	300	
2530-004	ピボットボルト(D) φ5X5XM3 Pivot bolt (D) φ5X5XM3	2	400	
2530-005	ピボットボルト(E) φ5X7XM3 Pivot bolt (E) φ5X7XM3	2	300	
2531-003	セットスクリュー M4X4 Set screw M4X4	10	300	
2532-002	キャップスクリュー M3X8 Cap screw M3X8	10	300	
2532-004	キャップスクリュー M3X12 Cap screw M3X12	10	400	
2532-021	キャップスクリュー M4X10 Cap screw M4X10	10	600	
2532-022	キャップスクリュー M4X15 Cap screw M4X15	10	600	
2532-028	キャップスクリュー M2X8 Cap screw M2X8	10	800	
2532-031	キャップスクリュー M2X6 Cap screw M2X6	10	800	
2532-034	キャップスクリュー M3X5 Cap screw M3X5	10	400	
2537-001	タッピングスクリュー M2.6X10 2種 Tapping screw M2.6X10 type 2	10	500	
2538-008	M3X8皿ビス M3X8 countersunk screw	10	200	座金付 with washer
2539-020	M4X14 ボタンボルト M4X14 button bolt	2	300	

イーグル フレイヤ パーツリスト No. 5/12

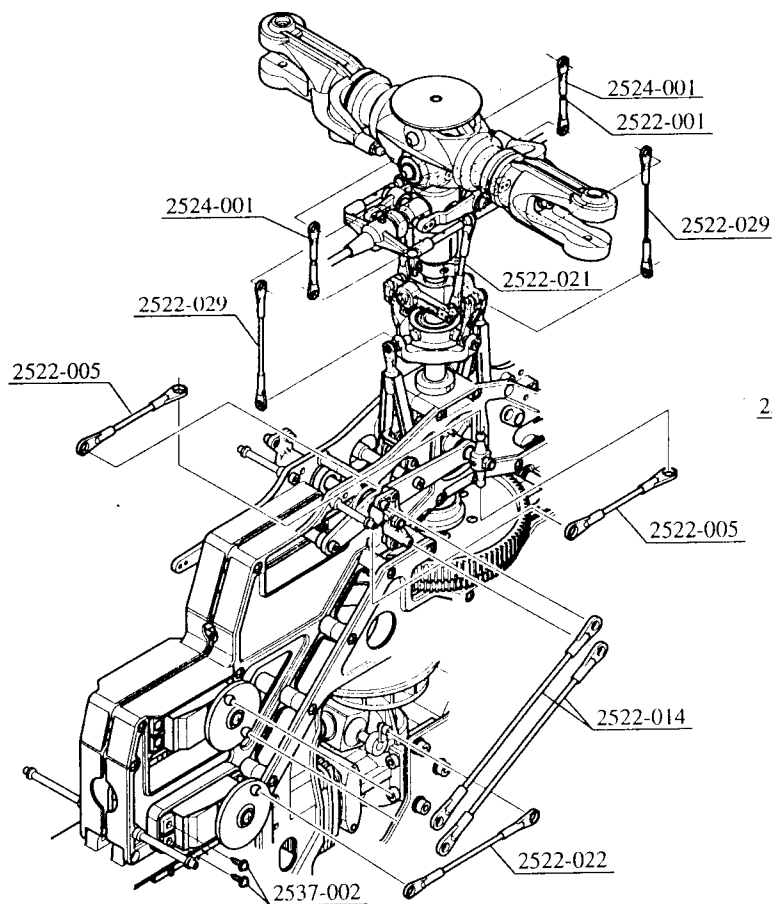
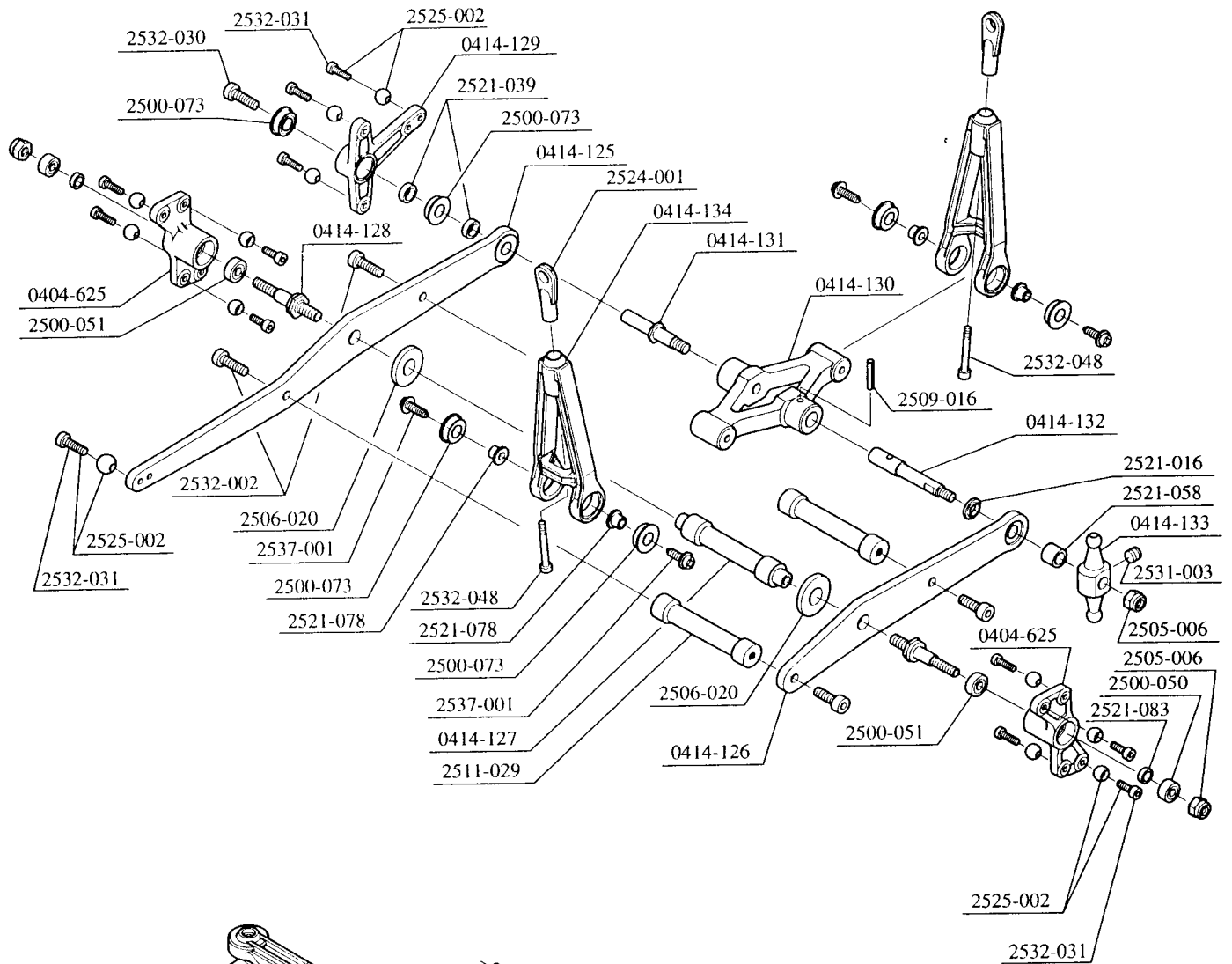

2537-002
(サーボ取付用ネジ)
(Screw for install the sarvo)

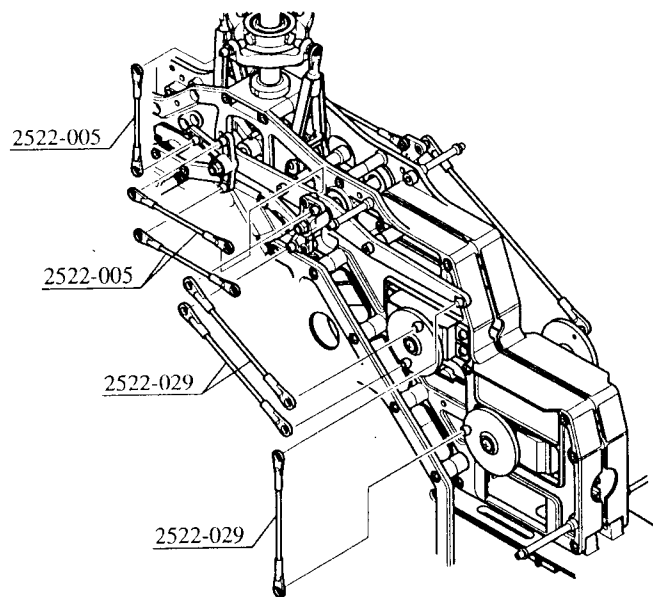

イーグル フレイヤ パーツリスト No. 6 / 12

コード No. Cord No.	品名 Name of Parts	人数 Qty	価格(円) Price	備考 Remarks
0404-625	コントロールレバーセット Control lever set	各 1	500	
0414-125	コレクトピッチアーム(R) Collective pitch arm (R)	1	1,200	Brg. 圧入済 Bearing pressed
0414-126	コレクトピッチアーム(L) Collective pitch arm (L)	1	1,300	Brg. 圧入済 Bearing pressed
0414-127	コレクトピッチシャフト Collective pitch shaft	1	500	
0414-128	コレクトピッチボルト Collective pitch bolt	1	400	
0414-129	エルロンレバー Aileron lever	1	500	Brg. 別売 Not bearing
0414-130	エレベータレバー Elevator lever	1	600	ロールピン付 with roll pin
0414-131	エレベータレバーシャフト(R) Elevator lever shaft (R)	1	400	
0414-132	エレベータレバーシャフト(L) Elevator lever shaft (L)	1	500	ロールピン付 with roll pin
0414-133	エレベータトルクレバーピボットφ4 Elevator torque lever pivot φ4	1	500	SS付 with set screw
0414-134	エレベータアーム Elevator arm	2	600	
2500-050	Brg. φ3Xφ8X4ZZ	2	1,200	
2500-051	Brg. φ4Xφ8X3ZZ	2	1,200	
2500-073	Brg. φ4Xφ8X3FZZ	2	1,200	
2505-006	M3ナイロンナット M3 nylon nut	10	200	
2506-016	ロールピンφ2X10 Roll pin φ2X10	10	10	
2506-020	FW 5X10X1T	20	200	
2511-029	クロスメンバー-M3X40 Cross member M3X40	2	500	
2521-016	カラー 4X7X1.5 Coller 4X7X1.5	1	200	
2521-039	カラー 4X6X2 Coller 4X6X2	2	400	
2521-058	カラー 4X6X5 Coller 4X6X5	2	300	
2521-078	カラー 2.6X4X4F Coller 2.6X4X4F	2	500	
2521-083	カラー 3X5X1 Coller 3X5X1	2	500	
2522-001	アジャストロッド M2X16 Adjust rod M2X16	5	500	
2522-005	アジャストロッド M2X45 Adjust rod M2X45	5	500	
2522-014	アジャストロッド M2X110 Adjust rod M2X110	5	500	
2522-021	アジャストロッド M2X40 Adjust rod M2X40	5	500	
2522-022	アジャストロッド M2X75 Adjust rod M2X75	5	500	
2522-029	アジャストロッド M2X65 Adjust rod M2X65	5	500	
2524-001	M2ロッドエンド M2 rod end	10	500	
2525-002	EX φ 5ボール EX φ 5 ball	5	1,000	キャップスクリュー M2X6 付 with Cap screw M2X6
2531-003	セットスクリュー M4X4 Set screw M4X4	10	300	
2532-002	キャップスクリュー M3X8 Cap screw M3X8	10	300	
2532-030	キャップスクリュー M2.6X8 Cap screw M2.6X8	10	800	
2532-031	キャップスクリュー M2X6 Cap screw M2X6	10	800	
2532-048	キャップスクリュー M2X15 Cap screw M2X15	10	800	
2537-001	タッピングスクリュー M2.6X10 2種 Tapping screw M2.6X10 type 2	10	500	座金付 with washer
2537-002	座金付タッピングスクリュー M2.6X16 Tapping screw with washer M2.6X16	10	500	

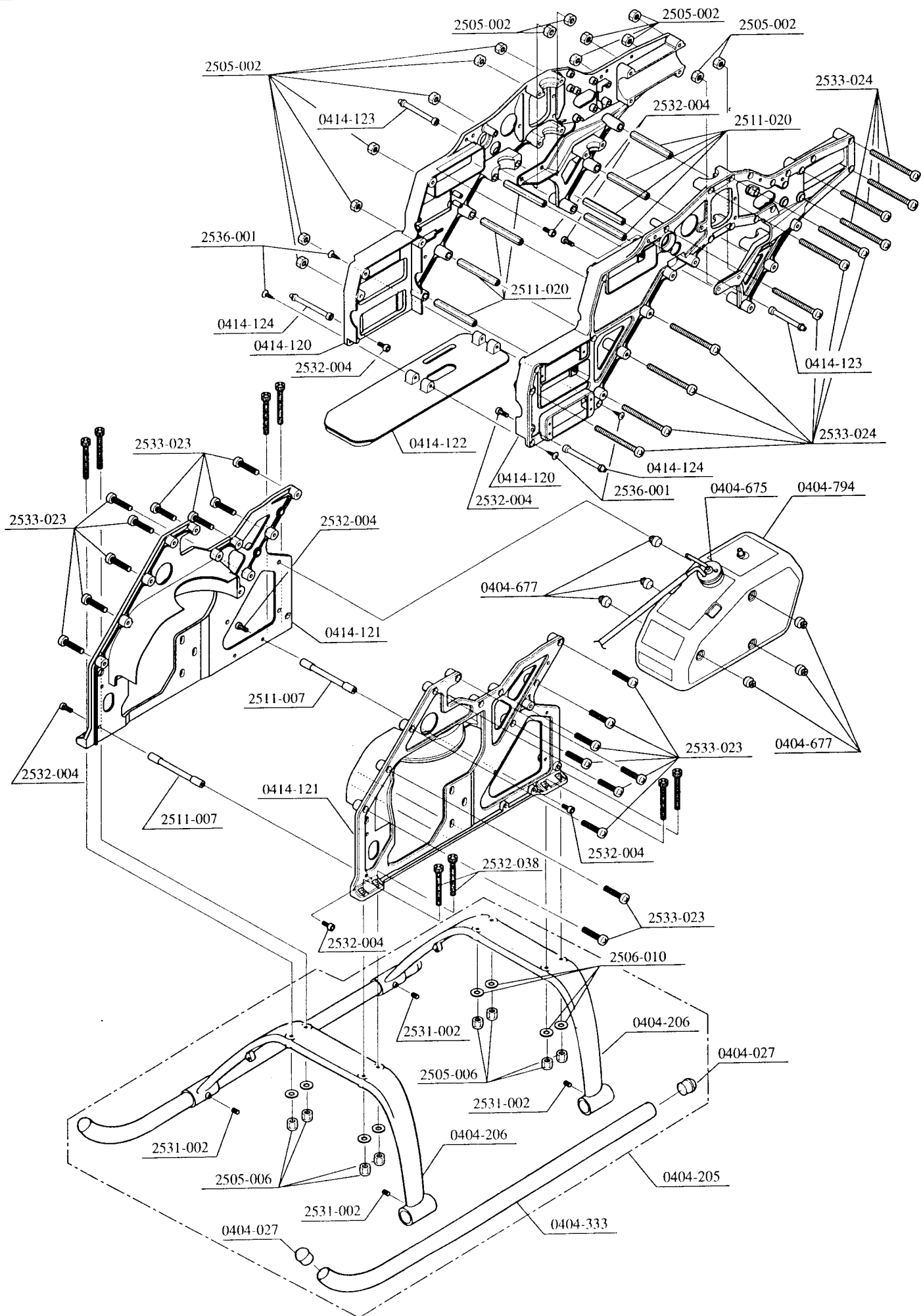

イーグル フレイヤ パーツリスト No. 8 / 12

コード No, Cord No.	品名 Name of Parts	人数 Qty	価格(円) Price	備考 Remarks
0404-027	スキッドパイプキャップ Skid pipe cap	4	300	
0404-205	ランディングギヤ Assy Landin gear assembly	1 式 1 set	2,500	
0404-206	スキッドフット Skid foot	2	1,000	
0404-333	スキッドパイプ(クロ) Skid pipe (Black)	2	1,600	単品はクロのみ single part is black only
0404-675	燃料タンクキャップ Fuel tank cap	1 式 1 set	600	SUSパイプ、タンクキャップ SUSpipe, Tank cap
0404-677	タンク防振ゴム Fuel tank rubber cushion	6	500	
0404-794	EL燃料タンクセット (540cc) 軽量タイプ EL fuel tank (540cc) light type	1 式 1 set	1,800	
0414-120	サーボフレイム Servo flame	1 式 1 set	3,000	ネジ付 with screw
0414-121	メインフレイム Main flame	1 式 1 set	2,500	ネジ付 with screw
0414-122	メカマウント Machanical mount	1 式 1 set	800	ネジ付 with screw
0414-123	キャビンクロスメンバー M3X34.5 Cabin cross member M3X34.5	2	500	
0414-124	キャビンクロスメンバー M3X43 Cabin cross member M3X43	2	500	
2505-002	M3ナット M3 nut	20	200	
2505-006	M3 ナイロンナット M3 nylon nut	10	200	
2506-010	FW 3X9X1T	20	200	
2511-007	クロスメンバー-M3X64 Cross member M3X64	2	500	
2511-020	六角クロスメンバー M3X46 Hexagon cross member M3X46	2	500	
2531-002	セットスクリュー M3X5 Set screw M3X5	10	300	
2532-004	キャップスクリュー M3X12 Cap screw M3X12	10	400	
2532-038	キャップスクリュー M3X18 Cap screw M3X18	10	400	
2533-023	ナベ頭ビス M3X15 Pan head screw M3X15	10	200	
2533-024	ナベ頭ビス M3X32 Pan head screw M3X32	10	500	
2636-001	タッピングスクリュー M3X8 Tapping screw M3X8	10	100	

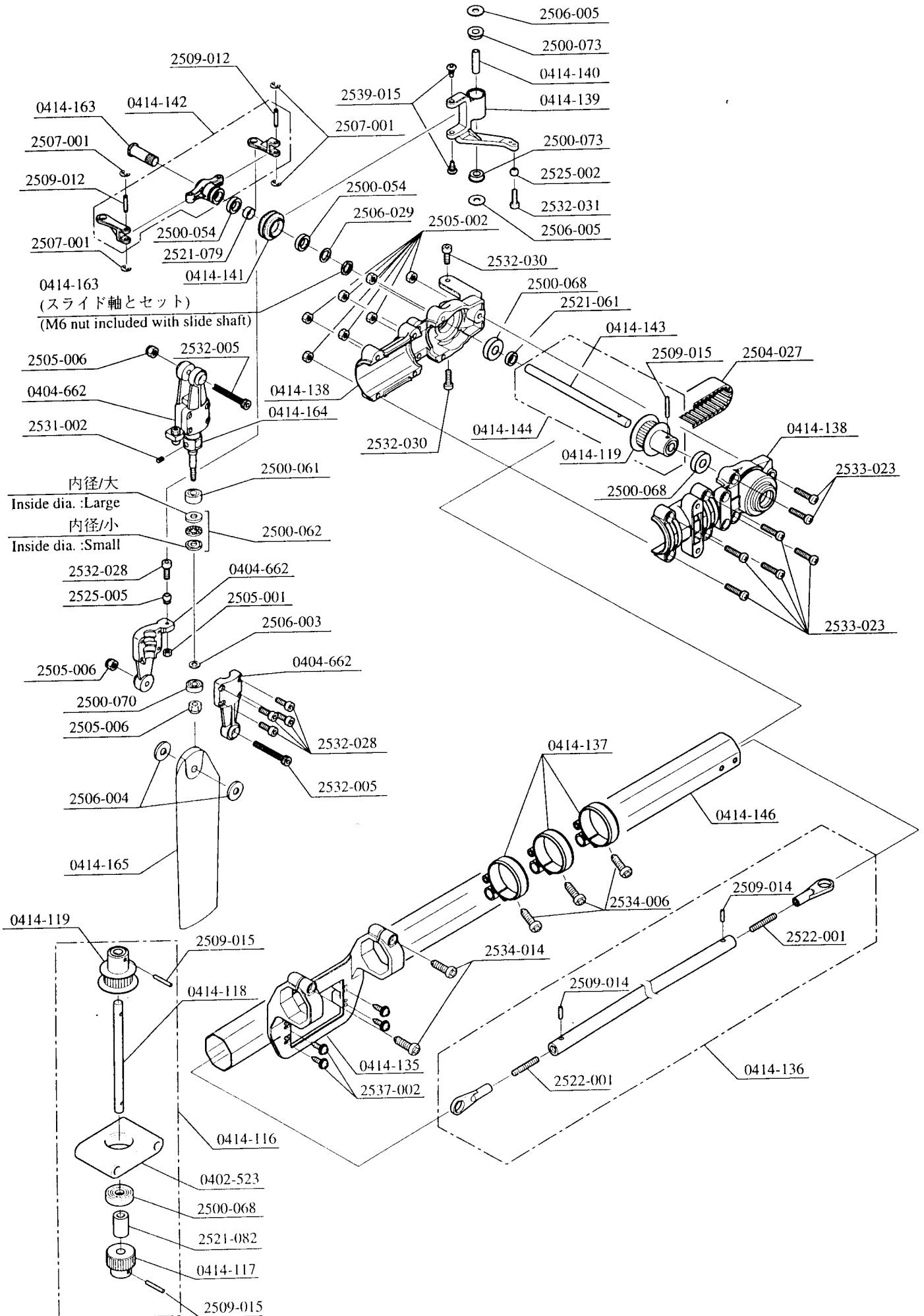

イーグル フレイヤ パーツリスト No. 10 / 12

コード No. Cord No.	品名 Name of Parts	人数 Qty	価格(円) Price	備考 Remarks
0402-523	SF Brg. ホルダー φ13 SF Bearing Holder φ13	1	400	
0404-662	テールブレードホルダーセット Tail blade holder set	A,B各2 A,B each 2	500	
0414-116	カウンタギヤプリーセット Counter gear pulley set	1式	1,800	組立済 Assembled
0414-117	カウンタギヤ17T Counter gear 17T	1	300	ロールピン付 with roll pin
0414-118	カウンタギヤシャフト Counter gear shaft	1	700	ロールピン付 with roll pin
0414-119	テールプリー18T Tail pulley 18T	1	600	ロールピン付 with roll pin
0414-135	ラダーサーボマウント Rudder servo mount	1	1,000	ネジ付 with screw
0414-136	ラダーコントロールロッド φ5 L=734 Rudder control rod φ5 L=734	1式 1 set	1,200	組立済 Assembled
0414-137	ラダーコントロールガイド Rudder control guide	1式 1 set	500	
0414-138	テールユニットケース(R, L) Tail unit case (R, L)	1式 1 set	1,000	ネジ付 with screw
0414-139	テールピッチレバー Tail pitch lever	1	500	
0414-140	テールピッチレバーカラー Tail pitch lever collar	1	500	
0414-141	テールピッチプレートボス Tail pitch plate boss	1	500	
0414-142	テールピッチリンクセット Tail pitch link set	1	500	テールピッチプレート、平行ピン付き with tail pitch plate, parallel pin
0414-143	テールシャフト Tail shaft	1	700	ロールピン付 with roll pin
0414-144	テールプリーシャフト付き Tail pulley with shaft	1	1,200	組立済 Assembled
0414-146	八角テールブームパイプL=805 Octagonal tail boom pipe =805	1	1,500	
0414-163	スライド軸 Slide shaft	1	400	M6ナット薄型付 with M6 nut (slim)
0414-164	テールハウジング Tail housing	1	800	
0414-165	対称テールブレード L=92 Symmetrical tail blade L=92	2	500	
2500-054	Brg. φ6X φ10X3ZZ	2	1,200	
2500-061	Brg. φ4X φ9X4ZZ	2	1,200	
2500-062	Brg. φ4X φ9 スラスト Bearing φ4X φ9 thrust	2	1,200	
2500-068	Brg. φ5X φ13X4ZZ	2	1,200	
2500-070	Brg. φ3X φ9X3	2	1,200	
2500-073	Brg. φ4X φ8X3FZZ	2	1,200	
2504-027	タイミングベルト 60S3M1800 Timing belt 60S3M1800	1	1,800	
2505-001	M2ナット M2 nut	20	200	
2505-002	M3ナット M3 nut	20	200	
2505-006	M3ナイロンナット M3 nylon nut	10	200	
2506-003	FW 3X6X0.5T	20	100	
2506-004	FW 3X8X0.5T	20	100	
2506-005	FW 4X6X0.5T	20	100	
2506-029	FW 6X8X0.3T	4	500	
2507-001	E-リング φ1.5 E-ring φ1.5	10	100	
2509-012	ミソ付平行ピン2X11.6 Grooved parallel pin 2X11.6	2	300	
2509-014	ロールピン φ2X5 Roll pin φ2X5	10	500	
2509-015	ロールピン φ2X12 Roll pin φ2X12	10	500	
2521-061	カラー 5X8X2.5 Coller 5X8X2.5	2	300	
2521-079	カラー 6X7X3 Coller 6X7X3	2	500	
2521-082	カラー 5X6.5X14 Coller 5X6.5X14	2	500	
2522-001	アジャストロッド M2X16 Adjust rod M2X16	5	500	
2525-002	EX φ5ボール EX φ5 ball	5	1,000	キャップスクリュー M2X6 付 with Cap screw M2X6
2525-005	EX φ5ボール 台付 EX φ5 ball with stand	5	1,000	
2531-002	セットスクリュー M3X5 Set screw M3X5	10	300	
2532-005	キャップスクリュー M3X16 Cap screw M3X16	10	400	
2532-028	キャップスクリュー M2X8 Cap screw M2X8	10	800	
2532-030	キャップスクリュー M2.6X8 Cap screw M2.6X8	10	800	
2532-031	キャップスクリュー M2X6 Cap screw M2X6	10	800	
2533-023	パンヘッドビス M3X15 Pan head screw M3X15			
2534-006	タッピングスクリュー M2.6X12 2種 Tapping screw M2.6X12 type 2	10	100	
2534-014	タッピングスクリュー M3X12 2種 Tapping screw M3X12 type 2	10	200	
2539-015	ガイドピン M3X6.3 Guide pin M3X6.3	2	500	
2537-002	麻糸付タッピングスクリュー M2.6X16 Tapping screw with washer M2.6X16	10	500	

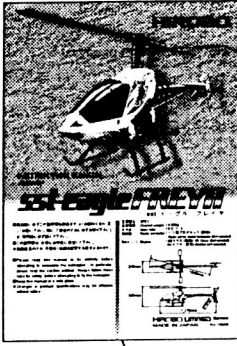

0414-153

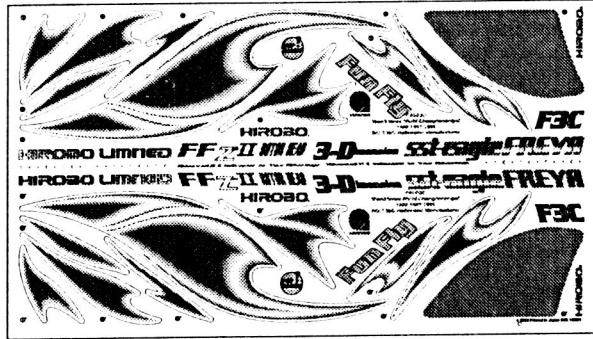

0414-151

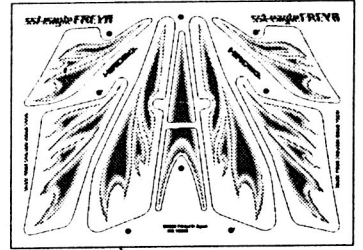

0414-152

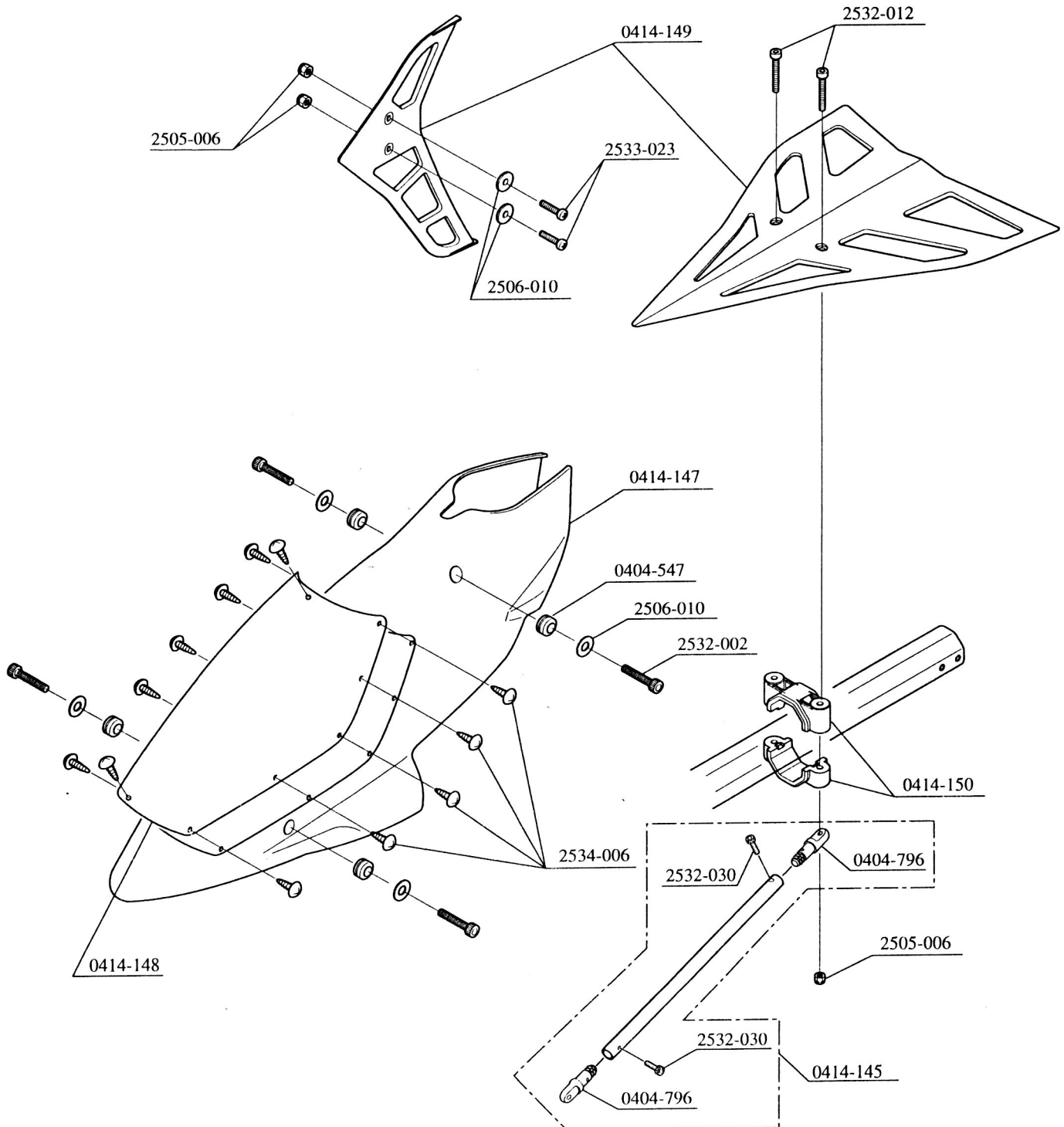

イーグル フレイヤ パーツリスト No. 12 / 12

コード No. Cord No.	品名 Name of Parts	入数 Q'ty	価格(円) Price	備考 Remarks
0404-547	キャビンダンパーブッシュセット Cabin damper bushing set	1	500	
0404-796	テールブームブレースターミナル98 Tail boom brace terminal 98	4	400	
0414-145	テールブームブレースセットL=560 Tail boom brace	2	1,500	
0414-147	キャビン Cabin	1	3,500	ダンパーゴム付 with damper rubber
0414-148	キャノピー Wild shield	1	1,000	
0414-149	尾翼セット Tail stabilizer set	1 式 1 set	1,500	ネジ付 with screw
0414-150	水平尾翼バンド Horizontal fin band	1 式 1 set	500	
0414-151	ファイヤデカール (キャビン用) Fire decal (for cabin)	1	1,200	
0414-152	ファイヤデカール (尾翼用) Fire decal (for tail stabilizer)	1	800	
0414-153	EAGLE Freya 説明書 EAGLE Freya Instruction manual	1	2,000	
2505-006	M3 ナイロンナット M3 nylon nut	10	200	
2506-010	FW3X9X1T	20	200	
2532-002	キャップスクリュー M3X8 Cap screw M3X8	10	300	
2532-012	キャップスクリュー M3X35 Cap screw M3X35	10	400	
2532-030	キャップスクリュー M2.6X8 Cap screw M2.6X8	10	800	
2533-023	ナベ頭ビス M3X15 Pan head screw M3X15	10	500	
2534-006	タッピングスクリュー M2.6X6 2種 トラス Tapping screw M2.6X6 type 2 truss	10	200	