

**HIROBO**

**ORIGINAL HELICOPTER**

**SUPER STUNT**

**SST-EAGLE** イーグル

● **INSTRUCTION MANUAL**

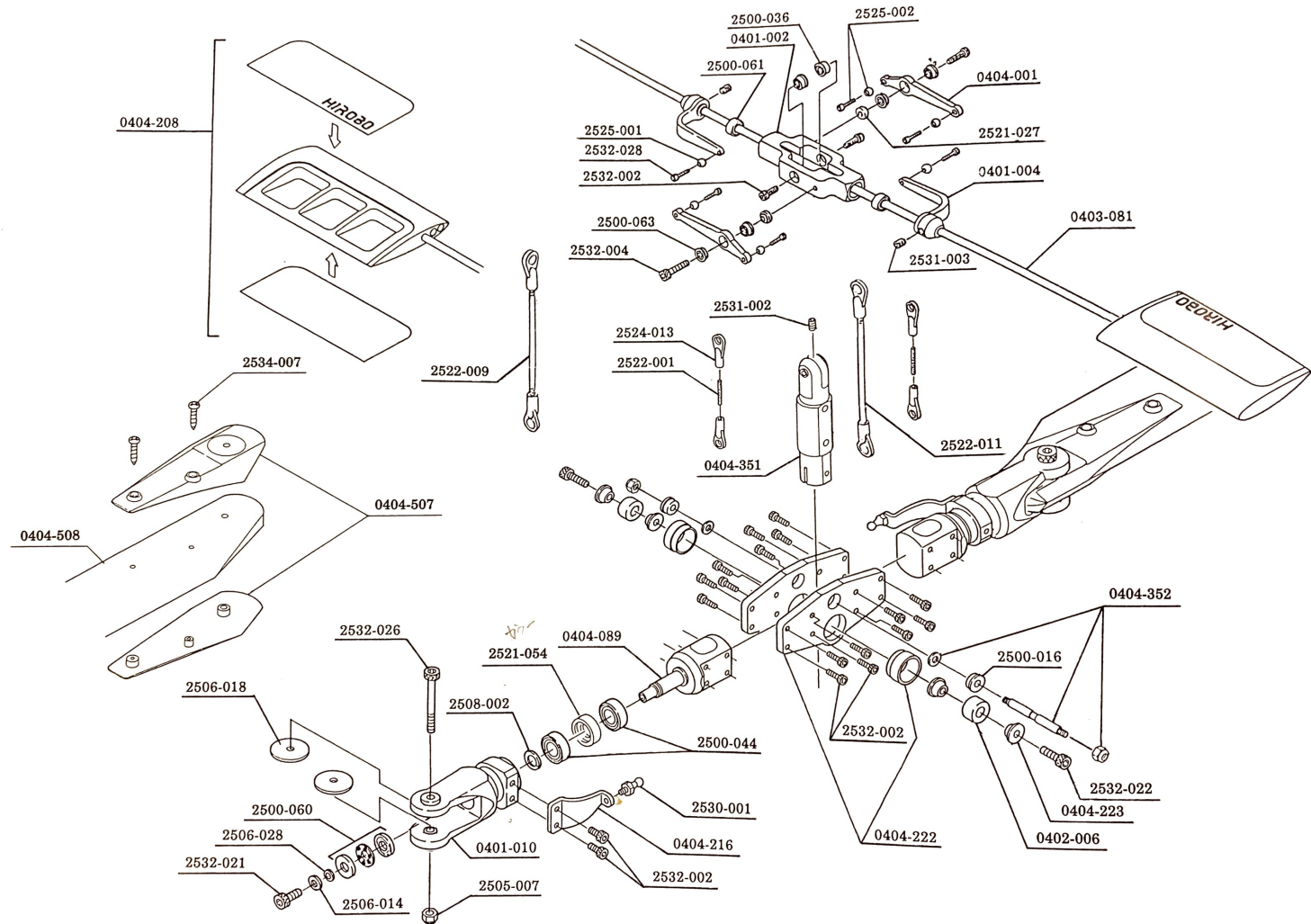











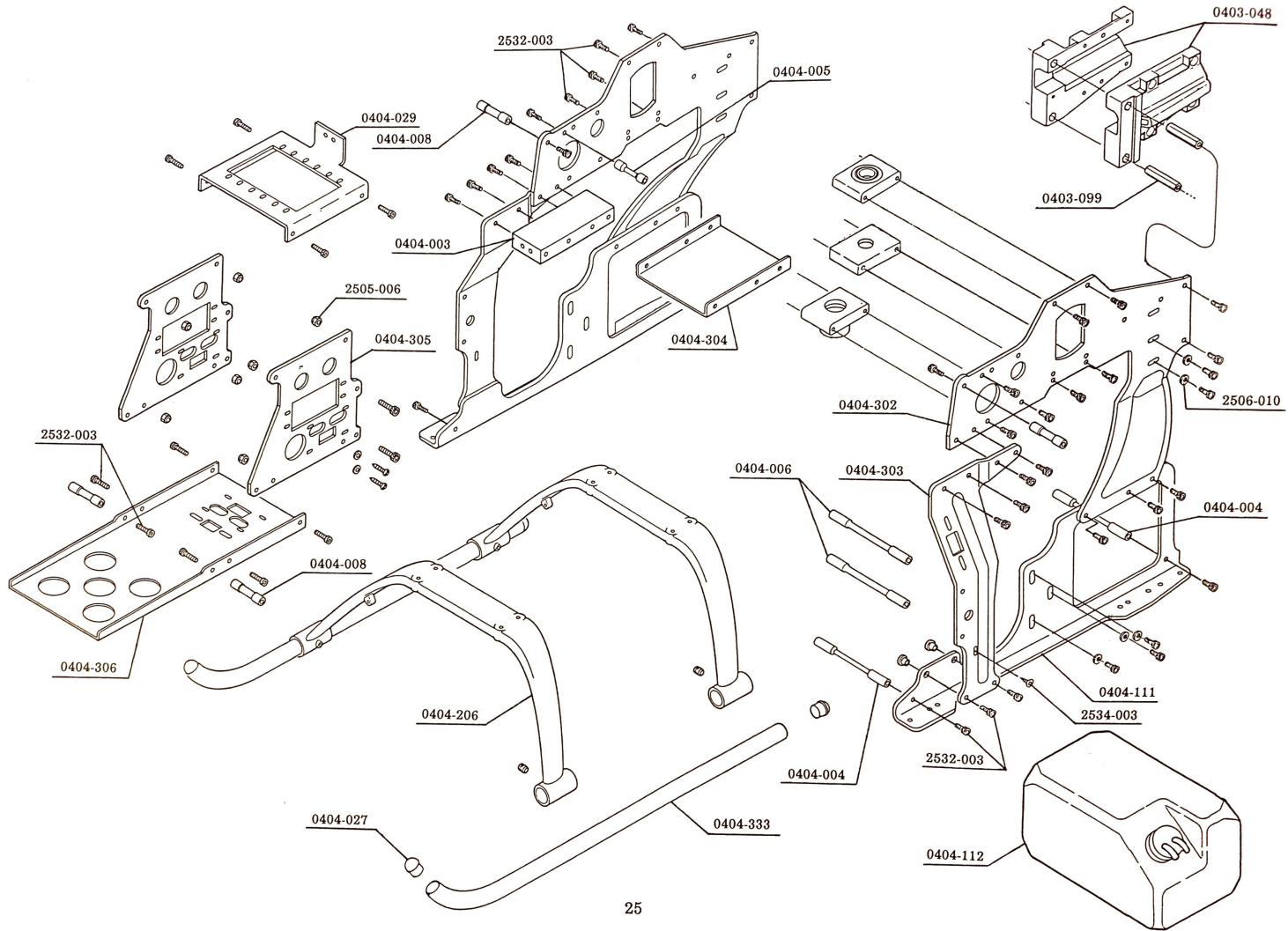







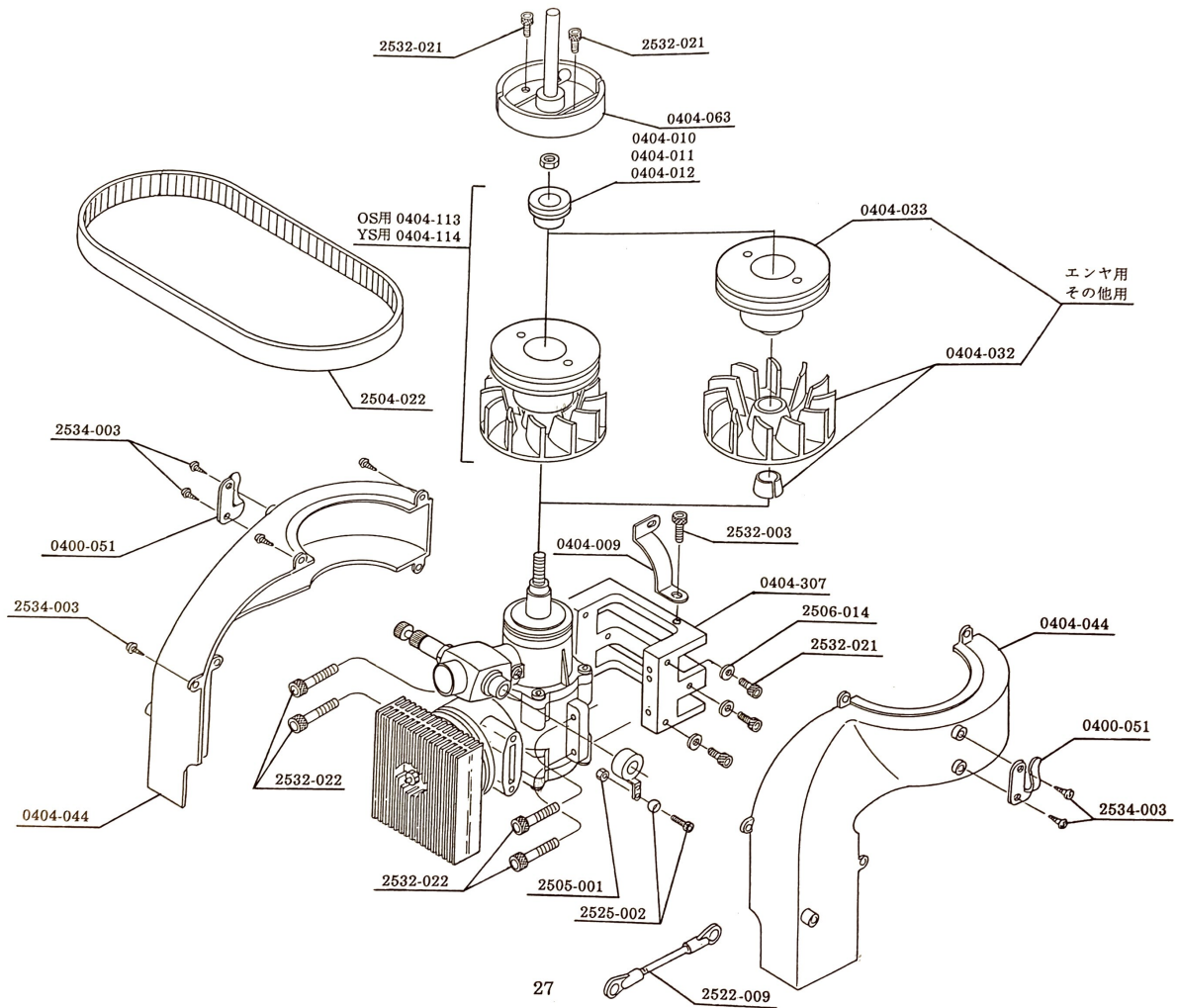

※表示価格には消費税は含まれておりません。

コードNO Cord No.	品名 Name of parts	セット内容 Description	入数 Qty	定価 Price	送料 Freight charge	納期 Deliv- ery	使用可能機種 Applicable models
0400-051	スターティングベルトフック Starting belt hook	(R),(L)	各1 1 for each	500	120	A	
0404-009	クーリングカバー止金具 Cooling cover setting bracket		1	300	120	A	
0404-010	スタータープーリー駆金 OS用 Starter pulley washer (For OS)		1	300	72	A	
0404-011	スタータープーリー駆金エンヤ用 Starter pulley washer (For ENYA)		1	300	72	A	
0404-012	スタータープーリー駆金 YS用 Starter pulley washer (For YS)		1	300	72	A	
0404-032	クーリングファンセット Cooling fan set	テーパースペ- サー付 With taper spacer	1式 1 set	2,000	360	A	
0404-033	スタータープーリー Starter pulley		1	3,000	360	A	
0404-044	分割式クーリングカバー Divisional type cooling cover	(R),(L)	各1 1 for each	1,000	620	A	
0404-063	軸付クラッチシュー Clutch shoe with shaft		1	3,000	620	A	
0404-113	EX スタータープーリー OS用 EX starter pulley (For OS)	駆金付 With washer	1式 1 set	5,100	620	B	
0404-114	EX スタータープーリー YS用 EX starter pulley (For YS)	駆金付 With washer	1式 1 set	5,100	620	B	
0404-307	エンジンマウント Engine mount		1	2,500	620	A	
2504-022	スターティングベルト L=400 Starting belt L=400		1	600	175	A	
2505-001	M2 ナット M2 nut		20	200	72	B	
2506-014	p4 硬化ワッシャ p4 hardened washer		5	400	72	A	
2522-009	アジャストロッド M2×70 Adjusting rod M2×70		5	500	72	A	
2525-002	EX p5 ボール M2×8CS付 EX p5 ball with M2×8CS		5	1,000	72	A	
2532-003	キャップスクリュー M3×10 Cap screw M3×10		10	400	120	A	
2532-021	キャップスクリュー M4×10 Cap screw M4×10		10	600	120	A	
2532-022	キャップスクリュー M4×15 Cap screw M4×15		10	600	120	A	
2534-003	タッピングスクリュー M3×8 Tapping screw M3×8		10	100	72	A	

パーツの御注文は、右側の注文書の太線内に必要事項を記入の上、合計代金（切手又は現金書留）と共にヒロボ（株）営業部までお送り下さい。  
注意：2点以上のパーツを注文される場合は、その中で最も高い送料のみを加えて下さい。他の送料はサービスさせていただきます。

※注文書はコピーしてお使い下さい。

## 注文書

お申し込み 年 月 日

お名前

( ) 男/女

お電話 ( ) -

ご住所

□□□□-□□

入金方法：現金/切手 円

キット名：

受注NO.	コードNO.	品名	数量	単価	金額
1					
2					
3					
4					
5					
6					
7					
8					

※太線の中は必ずご記入して下さい。

合計 ① 円

ご注文のときのお願い。

送料 ② 円

表示価格には消費税は含まれておりませんので、  
(パーツ価格×1.03)+送料(円未満は四捨五入)  
にてご送金下さい。

(例) パーツ価格 円 1,000

送料 円 175 の場合

ご送金額(1,000×1.03)+175=¥1,205 となります。

総合計  
(①+②)×1.03 円

ご意見欄



技術で拓く真心のクオリティー  
ヒロボ株式会社  
モデル営業課  
広島県府中市本山町530-214 〒726  
TEL:(0847)41-7400付 FAX:41-9361



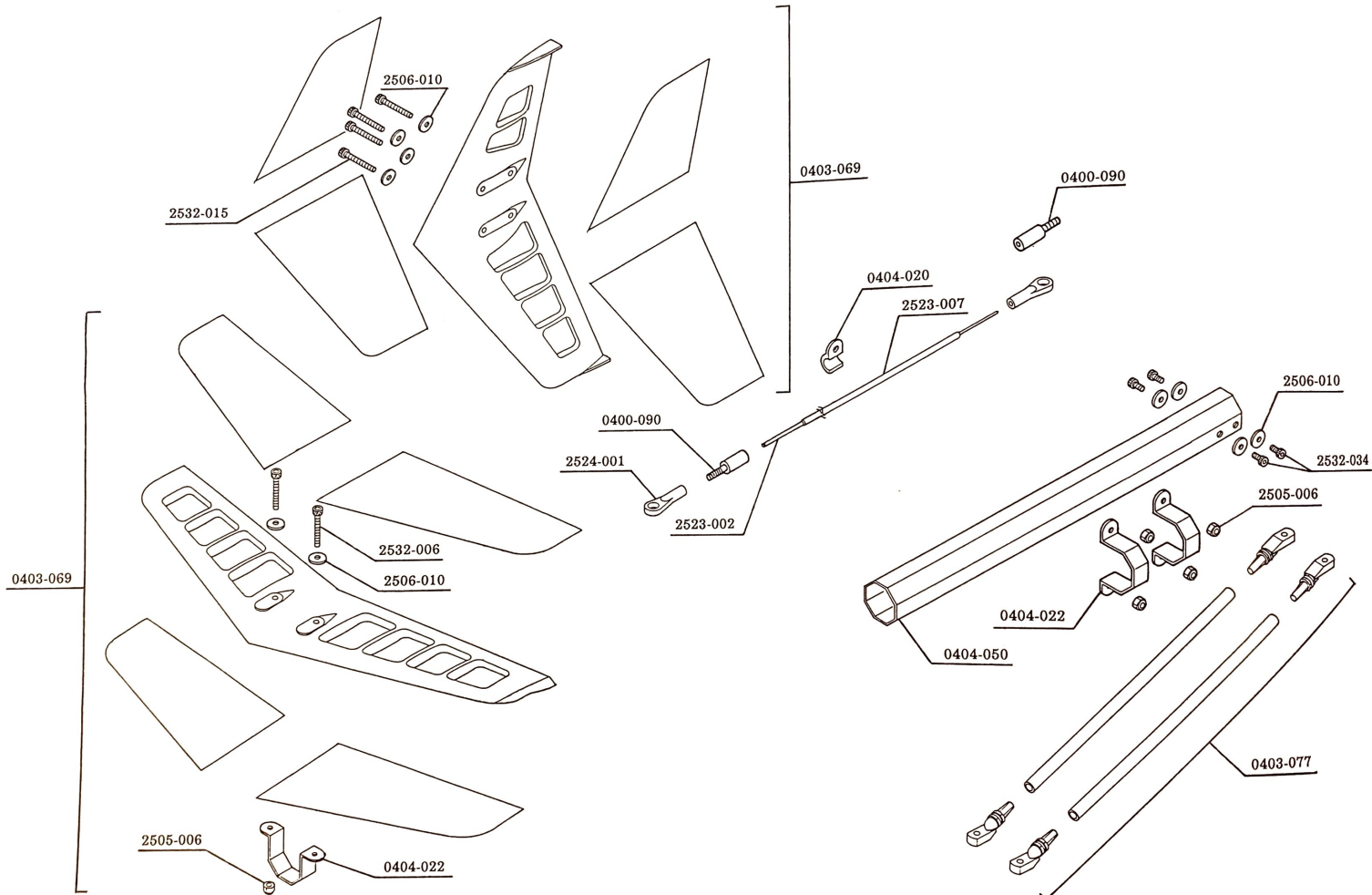





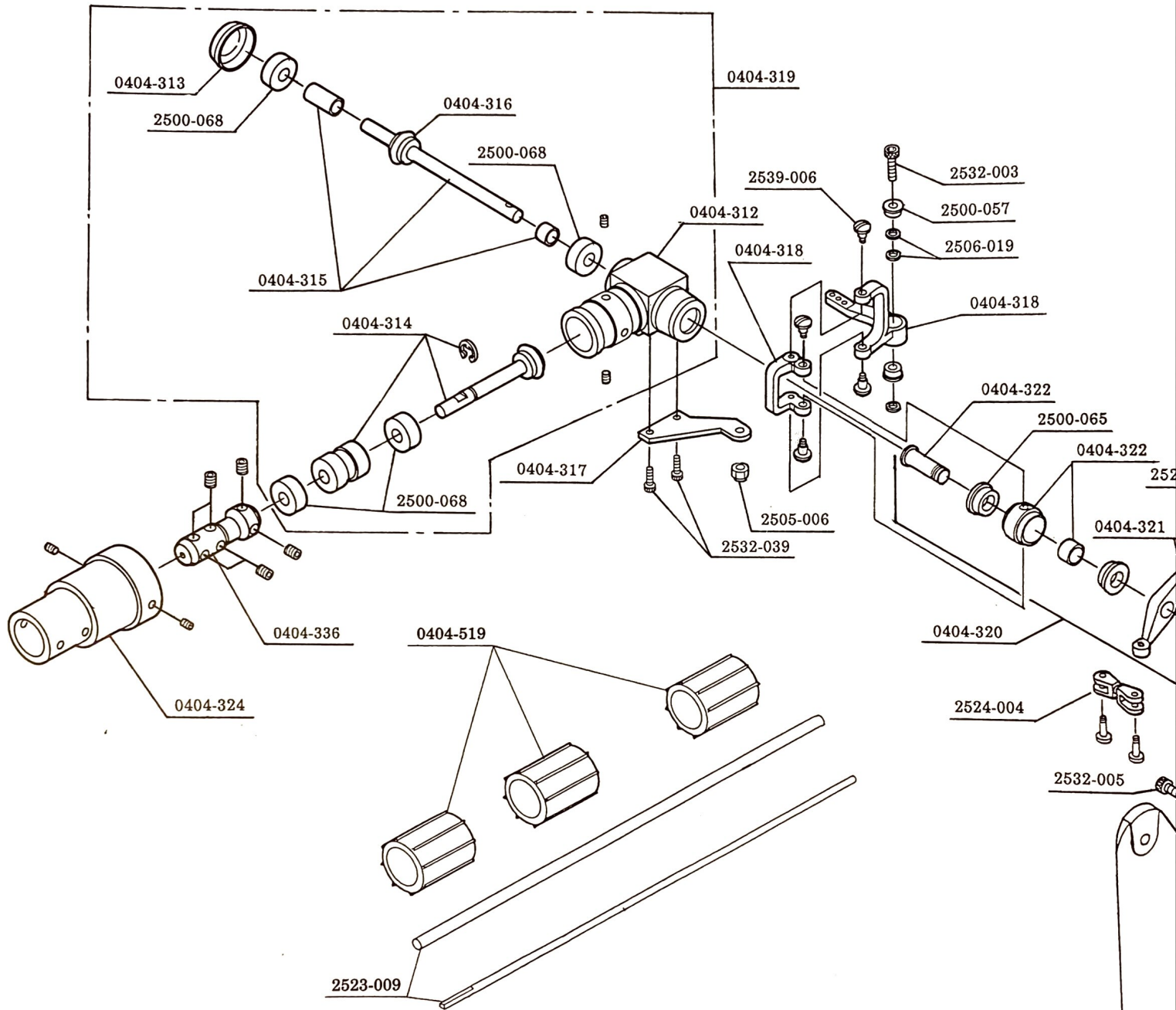









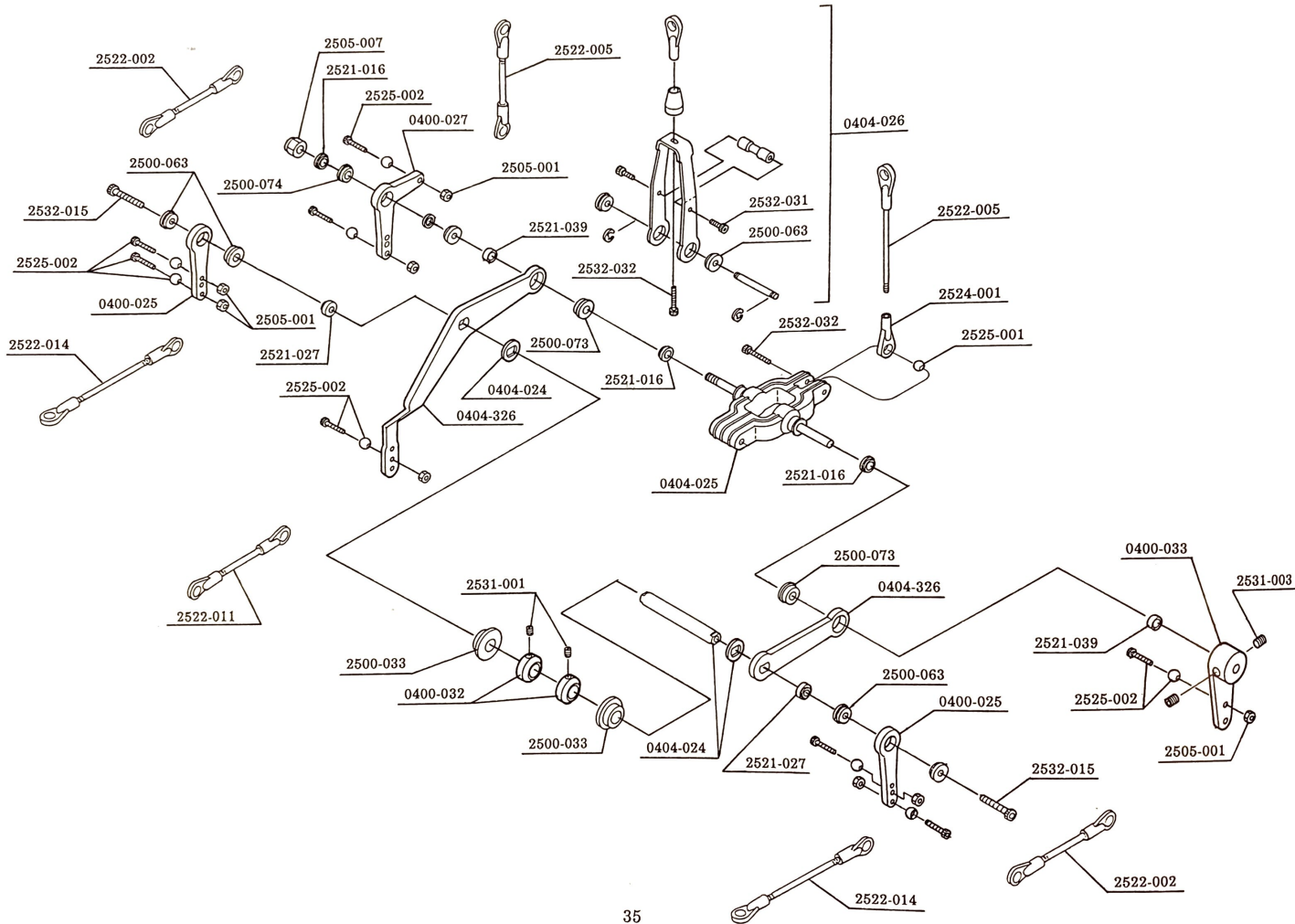



※表示価格には消費税は含まれておりません。

コードNO Code No.	品名 Name of parts	セット内容 Description	入数 Q'ty	定価 Price	送料 Freight charge	納期	使用可能機種
0400-025	金属製1型レバー p3 Metal-made L-type lever p3	Brg.付 With bearing	1式 1 set	1,800	250	A	SST
0400-027	金属製L型レバー p4 Metal-made L-type p4	Brg.付 With bearing	1式 1 set	1,800	250	A	SST
0400-032	シャフトロック Shaft lock	ネジ付 With screw	2	200	175	A	SST
0400-033	エレベータートルクレバー Elevator torque lever	ネジ付 With screw	1	600	175	A	SST
0404-024	ピッチレバーシャフト Pitch lever shaft	補強ワッシャ付 With reinforcement washer	1	400	120	A	SST
0404-025	エレベーターレバー Elevator lever	シャフト付 With shaft	1	1,200	175	A	
0404-026	エレベーターロッドセット Elevator rod set	Brg. リンク受台 シャフト付	1式 1 set	2,000	175	A	
0404-326	コレクトピッチレバーセット Collective pitch lever set	(A), (B)	各1 1 for each	800	175	A	
3500-033	Brg. #6×φ12×4F		1	1,200	120	A	
3500-063	Brg. #3×φ7×2F		2	1,200	120	A	
3500-073	Brg. #4×8×3F		2	1,200	120	A	
3500-074	Brg. #4×7×2F		2	1,200	120	A	
3505-001	M2 ナット M2 nut		20	200	72	B	
3505-007	M4 ナイロンナット M4 nylon nut		10	200	72	B	
3521-016	Brg. カラー p4×1.5S Bearing collar p4×1.5S		1	200	72	A	
3521-027	Brg. カラー 2.5t Bearing collar 2.5t		2	300	72	B	DDF-SSR
3521-039	カラー p4×6×2 Collar p4×6×2		2	400	72	A	
3522-002	アジャストロッド M2×25 Adjusting rod M2×25		5	500	72	A	
3522-005	アジャストロッド M2×45 Adjusting rod M2×45		5	500	72	A	
3522-014	アジャストロッド M2×110 Adjusting rod M2×110		5	500	72	A	
3524-001	M2 ロッドエンド M2 rod end		5	250	72	A	
3525-001	φ5 焼入ボール φ5 hardened ball		5	250	72	A	
3525-002	EX φ5 ボール M2×8CS付 EX φ5 ball with M2×8CS		5	1,000	72	A	
3531-000	セットスクリュー M3×3 Set screw M3×3		10	300	72	A	
3531-003	セットスクリュー M4×4 Set screw M4×4		10	300	72	A	
3532-015	キャップスクリュー M3×15 Cap screw M3×15		10	400	120	A	
3532-031	キャップスクリュー M2×6 Cap screw M2×6		10	800	72	A	

※表示価格には消費税は含まれておりません。

コードNO Code No.	品名 Name of parts	セット内容 Description	入数 Q'ty	定価 Price	送料 Freight charge	納期 Deliv- ery	使用可能機種 Applicable models
2532-032	キャップスクリュー M2×12 Cap screw M2×12		10	800	72	A	

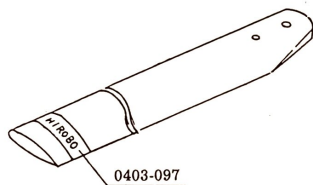
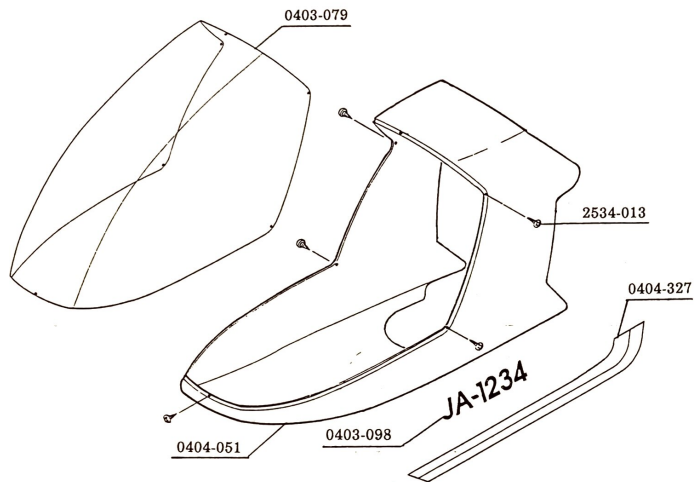

※表示価格には消費税は含まれておりません。

コードNO Code No.	品名 Name of parts	セット内容 Description	入数 Qty	定価 Price	送料 Freight charge	納期 Deliv- ery	使用可能機種 Applicable models
0403-079	キャノピー Canopy		1	1,600	1,000	A	BBZ
0404-051	キャビン Cabin		1	7,800	1,500	A	BBZ
2513-002	L型レンチセット L-type wrench set	1.5・2.0・2.5・3.0	各1 1 for each	200	72	B	
0403-098	識別番号用転写マーク Transcribing mark for identification numbers		1	500	250	A	BBZ
0403-097	トラッキングテープ Tracking tape		1	500	250	A	BBZ
2534-013	M2.6×6TS トラス M2.8×6TS truss		10	200	72	A	BBZ
	オプション Option						
0400-124	50-61 角型サイド排気マフラー 50-61 square type side exhaust muffler		1式 1 set	6,200	800	A	
0401-095	SST用後方排気マフラー Rear exhaust muffler for SST		1式 1 set	6,200	800	A	
0401-103	OS61SFH用サイド排気マフラー Side exhaust muffler for OS61SFH		1式 1 set	6,200	800	A	
0401-104	OS61SFH用マフラーアダプター Muffler adapter for OS61SFH		1	1,200	175	A	
0403-061	BBC 後方排気マフラー BBC rear exhaust muffler	ダイキャスト製 46VPH用ブレー ド付 With die- cast plate for 46VPH	1式 1 set	4,300	800	A	
0403-096	金属製シーソーセット Metal-made seesaw set	組立済 Preassembled	1式 1 set	9,800	250	B	
0403-101	スターターコーン Starter cone	ネジ付 With screw	1	1,000	250	B	
0404-053	スラスト入 Brg.ホルダー Thrust bearing holder		1式 1 set	3,000	120	B	
0404-054	クロスメンバー M3×74 Cross member M3×74		1	600	72	B	
0404-055	EX W型ウォッシュアウト EX W type wash-out		1式 1 set	5,500	250	B	
0404-056	EX メインギヤ95T EX main gear 95T		1	3,000		B	
0404-057	EX メインギヤ97T EX main gear 97T		1	3,000		B	
0404-058	EX メインギヤ99T EX main gear 99T		1	3,000		B	
0404-060	コンスタター用クラッチセット Clutch set for cone starter		1式 1 set	3,000	620	B	
0404-215	FFZ ローターヘッド Assy FFZ rotor head assembly		1式 1 set	19,800	1,000	B	
0404-224	SSZ ローターヘッド Assy SSZ rotor head assembly		1式 1 set	39,800	1,000	B	
0404-325	テールホルダーボディ用 φ19 Tail holder for body φ19		1	1,300	250	A	
0404-327	SST-EAGLE 転写マーク SST-EAGLE transcribing mark	尾翼シール付 With stabilizer seal	1式 1 set	1,300	250	A	

※表示価格には消費税は含まれておりません。

コードNO Code No.	品名 Name of parts	セット内容 Description	入数 Qty	定価 Price	送料 Freight charge	納期 Deliv- ery	使用可能機種 Applicable models
0404-328	SST-EAGLE 説明書 SST-EAGLE instruction manual		1	1,000	250	A	
0404-329	八角ロングテールパイプ Octagonal long tail pipe		1	1,800	800	A	
2400-001	1.5V マースバッテリー 1.5V Mars battery		1	1,400	800	A	
2400-002	Z スターター Z starter		1式 1 set	6,800	1,000	A	
2400-005	Z スターターケースセット Z starter case set	(R), (L)	各1 1 for each	700	800	B	
2400-006	Z スタータースピナー用アダプター ゴム Adapter rubber for Z starter spinner		1	300	250	B	
2400-007	Z スタータースイッチセット Z starter switch set		1式 1 set	400	120	B	
2400-011	メインブレード収縮チューブ(黒) Main blade contractible tube (Black)	2m	1	300	120	A	
2400-012	メインブレード収縮チューブ(赤) Main blade contractible tube (Red)	2m	1	300	120	A	
2400-013	メインブレード収縮チューブ(白) Main blade contractible tube (White)	2m	1	300	120	A	
2400-014	テールブレード収縮チューブ(黒) Main blade contractible tube (Black)	1m	1	200	120	A	
2400-015	テールブレード収縮チューブ(赤) Tail blade contractible tube (Red)	1m	1	200	120	A	
2400-016	テールブレード収縮チューブ(白) Tail blade contractible tube (White)	1m	1	200	120	A	
2504-019	タイミングベルト 730XL020 Timing belt 730XL020		1	1,800	175	B	八角ロングパイプ JESS Octagonal long pipe JESS
2523-005	ステンレスパイプ φ1.2×1000 Stainless steel pipe φ1.2×1000		5	3,500		A	